

SHARP



User manual

PS-920

Party Speaker System

EN

DE

ES

IT

FR

PL

Important safety instructions



Please, read these safety instructions and respect the following warnings before the appliance is operated:



The lightning flash with arrowhead symbol, within an equilateral triangle, is intended to alert the user to the presence of uninsulated "dangerous voltage" within the product's enclosure that may be of sufficient magnitude as to constitute a risk of electric shock to persons.



The exclamation point within an equilateral triangle is intended to alert the user to the presence of important operating and maintenance (servicing) instructions in the literature accompanying the appliance.

In order to prevent fire always keep candles and other open flames away from this product.



Warning:

- Always follow basic safety precautions when using this appliance, especially when children are present.
- Children should be supervised to ensure that they do not play with the appliance.
- Do not damage the power cord, neither do not place any heavy objects on it, do not stretch it or bend it. Also do not attach extension cables. Damage to the power cord may occur fire or electric shock.
- If the supply cord is damaged, it must be replaced by the manufacturer, a service agent or similarly qualified persons in order to avoid a hazard.
- Ensure that the unit is plugged into an AC 220-240V 50Hz power outlet. Using higher voltage may cause the unit to malfunction or even fire catching.
- If the power plug does not fit into your outlet, do not force the plug into an electrical socket if it does not fit.
- Turn off the unit before unplugging it from power source to completely switch it off.
- Do not disconnect or connect the power cord with wet hands. It may cause an electric shock.
- NOTE: To disconnect the system completely if it not to be used for a long time, remove the AC power plug from the wall outlet.
- Ensure that the mains plug is always easily accessible.
- This product does not contain any parts that are serviceable by the user. In case of a fault, contact the manufacturer or authorised service department. Exposing the internal parts inside the device may endanger your life. The manufacturers guarantee does not extend to faults caused by repairs carried out by unauthorised third parties.
- Do not use this product immediately after unpacking. Wait until it warms up to room temperature before using it.
- Ensure this product is used in moderate climates only (not in tropical/subtropical climates).
- Place product on a flat, stable surface that is not subject to vibrations.
- Ensure the product and its parts is not overhanging the edge of the supporting furniture.

- To reduce the risk of fire, electric shock or damage to this product, do not expose it to direct sunlight, dust, rain and moisture. Never expose it to dripping or splashing and do not place objects filled with liquids on or near the product.
- Do not place objects filled with liquids, such as vases, on the apparatus.
- Do not install near any heat sources such as radiators, heat registers, stoves, or other apparatus (including amplifiers) that produce heat.
- Do not place the product where the humidity is high and ventilation is poor.
- Don't mount this product on a wall or ceiling.
- Do not place the unit near TVs, speakers and other objects that generate strong magnetic fields.
- Do not leave the unit unattended when it is in use.
- Allow at least 30 cm clearance from the rear and the top of the unit and 5 cm from each side. Do not block any ventilation openings of this product. Always ensure that the ventilation openings are not covered with items such as newspapers, table-cloths, curtains, etc.
- NEVER let anyone, especially children, push anything into holes, slots or any other openings in the unit's casing as this could result in a fatal electric shock.
- Storms are dangerous for all electric appliances. If the mains or aerial wiring is struck by lightning, the appliance might get damaged, even if it is turned off. You should disconnect all the cables and connectors of the appliance before a storm.
- Excessive sound pressure from earphones and headphones can cause hearing loss.

Maintenance

- Unplug the power cable from the power source before cleaning the appliance.
- Use a soft and clean rag to clean the outside of the unit. Never clean it with chemicals or detergent.

Batteries

- Observe the correct polarity when inserting the batteries.
- Do not expose batteries to high temperatures and do not place them on locations where the temperature might increase quickly, e.g. near the fire or on the direct sunshine.
- Do not expose batteries to excessive radiant heat, do not throw them into the fire, do not disassemble them and do not try to recharge un-rechargeable batteries. They could leak or explode.
- Never use different batteries together or mix new and old ones.
- When the Remote Control is not to be used for a long time (more than a month), remove the battery from the Remote Control to prevent it from leaking.
- If the batteries leak, wipe away the leakage inside the battery compartment and replace the batteries with new ones.
- Do not use any batteries other than those specified.

Do not ingest battery, chemical burn hazard

- If the battery is swallowed, it can cause severe internal burns in just 2 hours and lead to death. Keep new and used batteries away from children. If the battery compartment does not close securely, stop using the product and keep it away from children. If you think batteries might have been swallowed or placed inside any part of the body, seek immediate medical attention.

Built-in Battery Care

Please observe the following if the product contains a battery:

- Your product is powered by a built-in rechargeable battery.
- The battery can be charged and discharged hundreds of times, but will eventually wear out.
- Unplug the charger from the electrical plug and the product when not in use.



- Do not leave a fully charged battery connected to a charger, since overcharging may shorten its lifetime.
- If left unused, a fully charged battery will lose its charge over time.
- Leaving the product in hot or cold places, such as in a closed car in the summer and winter conditions, will reduce the capacity and life time of the battery.
- Always try to keep your device in a cool, moisture-free environment that's less than 32°C.
- A product with a hot or cold battery may not work temporarily, even when the battery is fully charged. Battery performance is particularly limited in temperatures well below freezing.
- If you plan to store your device for longer than six months, fully charge the battery every six months to keep it fresh.
- The unit should be fully recharged after using the device each time. This will keep the health of the battery.

Battery warning!

- The battery used in this product may present a risk of fire or chemical burn if mistreated.
- Do not attempt to open the product or replace the battery. It is built-in and not changeable. Use of other batteries may present a risk of fire or explosion and the warranty will be terminated.
- Dispose of batteries according to local regulations. Please recycle when possible. Do not dispose as household waste or in a fire as they may explode.
- Batteries may explode if damaged.
- Charging the battery using supplied charger or under the charging condition specified in user manual. Charging the battery under any other conditions may cause the battery to overheat, emit hydrogen gas, leak, ignite or burst.

CAUTION!

1. Important safety considerations

When charging the battery take note of the charging conditions specified as below.

- Recharge in upright only.
- Do not incinerate.
- Do not use other than the attached AC adapter.

2. To prevent deterioration or damage to the battery

- Do not drop or subject to strong physical shock.

3. To ensure long battery life

- The unit should be fully recharged after using each time.
- If the unit is stored for more than six months without any recharging activity, the battery in the unit will be over discharged, please contact our authorized service center to replace the battery, using over discharged battery will lead to leak, ignite or explode
- Do not discharge completely.
- Shutdown the main switch after usage, otherwise an over discharge state may occur.

Lead-Acid Battery Safety and Handling Guides

Lead-Acid rechargeable batteries require routine maintenance and care in their use and handling. Read and follow the guidelines in this document to safely use

1. OVERVIEW

Batteries not handled and used correctly can be a danger, read the instructions in full prior to carrying out any work on the battery. Batteries are heavy; take care for lifting and carrying. Please read and follow carefully all the instructions in this document, on the battery and in the product handbook. Keep the battery upright to prevent spillage.

2. MAINTENANCE.

Replace a battery with new one within the time period specified in the user manual or equipment. Contact authorized service center if any unclear regarding battery checking and replacement.

3. FIRST-AID MEASURES

If acid is ingested seek immediate professional medical attention. Do not induce Vomiting and drink a lot of water. In the event of contact with

skin or eyes wash immediately with copious amounts of water for several minutes. Seek immediate medical attention for eyes. For spillages again wash immediately with water or soapy water or acid neutralizer.

4. CHARGING (using charging devices).

Charging the battery using supplied charger or under the charging condition specified in user manual. Charging the battery under any other conditions may cause the battery to overheat. Emit hydrogen gas, leak, ignitor burst. Don't charge the battery in the inverted position. Overcharging in the inverted position may cause battery leakage from the safety valve.

- Recharge lead acid batteries after each use to prevent sulfation. Do not store on low charge.
- Do not allow a lead acid to freeze. An empty battery freezes sooner than one that is fully charged. Never charge a frozen battery.
- Avoid charging at temperatures above 49°C.

5. HANDLING AND STORAGE

Batteries are filled with acid and should be kept upright at all times. Store in a cool dry well ventilated place. Exclude storage where sparks may be generated. If the battery is stored for a year or longer without being charged, its service life may be shortened. Store the battery after fully charging it. Otherwise its service life may be shortened.

6. DISPOSAL CONSIDERATIONS

Old batteries should be recycled through a registered scheme. The supplier of the new battery will have access to such a scheme. We advise that this is the best way to correctly dispose of failed batteries WARRANTY. Products are warranted against faulty workmanship and/or material according to applicable law only. Proof of purchase is required to claim. Warranty does not cover incorrect fitment, inadequate charging, accidental damage or faults on other forms of abuse. A battery replaced under warranty is only warranted to the end of the original battery warranty period. Batteries left for long periods out of use will fail owing to neglect.

7. REPLACEMENT BATTERIES

Replacement batteries should be of the same type, size, manufacturer and model number, if possible. The replacement battery should be charged to a range of 90 to 95 percent of rated capacity. Capacity will rise to rated value after several charge-discharge cycles or after a period of float operation.

How to remove the battery for disposal

RISK OF INJURY. WEAR GLOVES WHEN WORKING!

The battery should be removed only by authorized service point.

1. Remove 10 screws on the back side of the speaker.
2. Open the main unit case.
3. From printed circuit board disconnect 3 connectors that connect front and back cabinets.
4. In the back cabinet remove 4 screws holding battery in a place.
5. Take out the battery and turn the battery connected wires to face top.
6. Cut off the heat sink tubes from battery wires.
7. Remove the soldering points between the battery and the wires.
8. Remove the batteries from the battery case.

Disposal of this equipment and Batteries

- Do not dispose of this product or its batteries as unsorted municipal waste. Return it to a designated collection point for the recycling of WEEE in accordance with local law. By doing so, you will help to conserve resources and protect the environment.
- Most of the EU countries regulate the disposal of batteries by law. Contact your retailer or local authorities for more information.
- The shown above appears on electrical and electronic equipment and batteries (or the packaging) to remind users of this. If "Hg" or "Pb" appears below the symbol, this mean that the battery contains traces of mercury (Hg) or lead (Pb), respectively.
- Users are requested to use existing return facilities for used equipment and batteries.



CE Statement:

- Hereby, Universal Media Corporation sp. z o.o. declares that this audio device is in compliance with the essential requirements and other relevant provisions of RED Directive 2014/53/EU. The full text of the EU declaration of conformity is available by following the link <http://www.sharp.eu/av/documents-of-conformity>

Trademarks:

The Bluetooth word mark and logos are registered trademarks owned by Bluetooth SIG, Inc.

Accessories

- 1x User manual
- 1x Microphone
- 1x EU power cord
- 1x Quick start guide
- 1x UK power cord

Guide to the Appliance

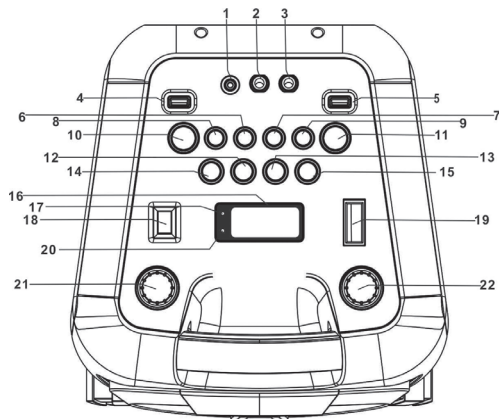

Top View

- | | |
|---|---|
| <ol style="list-style-type: none"> 1. 3.5mm AUX IN JACK 2. 6.3mm MIC JACK 1 3. 6.3mm MIC JACK 2 4. USB PORT 1 5. USB PORT 2 6. 10/M./FOLD.+ BUTTON 7. LIGHT BUTTON 8. 10/M./FOLD.- BUTTON 9. ECHO BUTTON 10. EQ BUTTON 11. FUNCTION BUTTON | <ol style="list-style-type: none"> 12. ◀/TUN.- BUTTON 13. ▶/TUN.+ BUTTON 14. P-MODE/M. BUTTON 15. M/BT/SCAN BUTTON 16. LCD DISPLAY 17. PAIR INDICATOR 18. SUPER BASS BUTTON 19. POWER ON/OFF BUTTON 20. CHARGE INDICATOR 21. MIC VOL. CONTROL 22. VOLUME CONTROL |
|---|---|

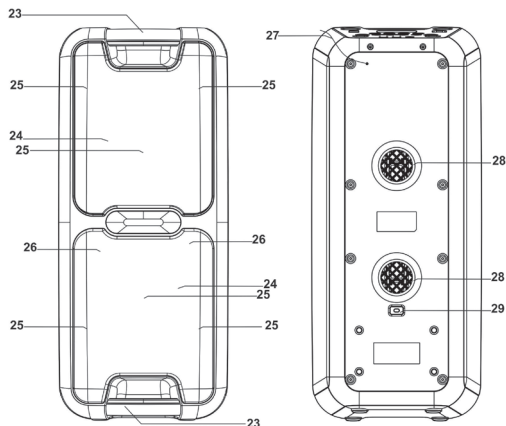

Front and Back view

23. HANDLE
24. SPEAKERS
25. DISCO LED LIGHT
26. TWEETERS
27. FM ANTENNA
28. VENTILATION HOLES
29. AC SOCKET

Getting Started

POWER SOURCE

Before using this unit, it is recommended that the internal lead-acid battery (4000mAh) is fully charged. When the battery is full, the charge light will turn green, when charged remove the power cord from the socket.

Usage time will be approximately two hours when the battery is fully charged.

When the battery charge is low, the charge light will flash red.

WARNING: Do not attempt to change or replace the battery. This can only be carried out by a qualified engineer.

OPERATION INSTRUCTION

BASIC FUNCTION

TURNING THE UNIT ON/OFF

Press the power ON/OFF button to switch the unit on/off.

SETTING THE FUNCTION MODE

To change the function modes, press the **FUNCTION** button repeatedly to choose USB1/USB2/BLUETOOTH/AUX/RADIO function.

ADJUSTING THE VOLUME

1. Rotate the **VOLUME** knob on the unit to increase or decrease the music volume.
2. Rotate the **MIC VOL.** knob on the unit to increase or decrease the microphone volume.

BASS ADJUSTMENT

Press the **SUPER BASS** button on unit to increase the bass effect.

EQUALIZER (EQ) FUNCTION

This unit has a built-in equalizer system, press the **EQ** button on unit to select a setting that best matches the music style: FLAT, CLASSIC, ROCK, POP (default) and JAZZ.

MICROPHONE ECHO ADJUSTMENT

Press the **ECHO** button on unit turn on or off the microphone echo effect.

FLASHING LIGHT

There are 5 modes for the DISCO LED lighting. Press the **LIGHT** button to choose the light modes.

L-1: By default mode, blue LED will be on constantly when it is selected.

L-2: Blue LED will be on flashing mode.

L-3: Red LED will be on constantly.

L-4: Red LED will be on flashing mode.

L-5: 7 colors LED will be on flashing mode.

Press one more time to turn off.

There are 2 modes for the decoration LED lighting around the speakers.

Press and hold the **LIGHT** button to choose the light modes.

E-1: Default mode, white LED will be on constantly.

E-2: White LED will be flashing.

Press one more time to turn off.

RADIO OPERATION

Listen to FM radio broadcasts. Press the **FUNCTION** button on the unit, the display reads FM and the radio frequency.

NOTE: in order to get the best reception, extend the FM ANT. on the rear of the unit before use to its full length.

TUNING TO A RADIO STATION

If you know the station frequency that you want to tune to directly:

- Tune to a station by press the **▶▶/TUN.+** or **◀◀/TUN.-** button repeatedly. Hold them to search upward or downward. The station frequency is shown on the display.

To tune to a preset station:

- To tune to the next preset station, press the **10/M./FOLD.+** button.
- To tune to the previous preset, press the **10/M./FOLD.-** button.

AUTO PRESET MEMORY/SCAN

To scan for stations within reception range and save them to preset memory automatically, press and hold the **▶|/BT/SCAN** button. After the unit is finished scanning, the unit will automatically tune to preset number 1 (P01).

MANUAL PRESET MEMORY OPERATION

Choose which stations to save in preset memory instead of scanning automatically.

1. Use the **▶▶/TUN.+** or **◀◀/TUN.-** button to tune to the station that you want to save as a preset (e.g., 93.1).
2. Press the **P-MODE/M.** button. "P01" will flash on the display to indicate that you are saving the station as Preset Memory 01. (To change the preset memory number, press the **10/M./FOLD.+** or **10/M./FOLD.-** buttons.)
3. Press the **P-MODE/M.** button to finish saving the station (e.g., P01 is now set to 93.1).
4. To save another station, repeat steps 1 to 3. You may save up to 30 FM stations.

USB OPERATION

This unit provides two USB ports for music playback.

1. Press the **FUNCTION** button on unit to select "USB1" or "USB2" mode.
2. Plug the USB memory stick to the USB port on top of the unit. Playback will start automatically from Track 1.
3. To pause playback, press the **▶|/BT/SCAN** button on unit. The playing time will flash on the display.
4. To resume playback, press the **▶|/BT/SCAN** button again.
5. To select a desired track, press the **▶▶/TUN.+** or **◀◀/TUN.-** button respectively during playing until the desired track appears on the display. The unit will start play automatically.
6. To search for a particular passage during playback, press and hold the **▶▶/TUN.+** or **◀◀/TUN.-** button to scan the current playing track at high speed until desired point (passage) appears, then release the button for normal playback mode.
7. To select a song which track number exceeds 10, press the **10/M./FOLD.+** or **10/M./FOLD.-** button each time to skip forward/backward 10 tracks, then press the **▶▶/TUN.+** or **◀◀/TUN.-** button to select desired track.
8. To select a desired folder (if the USB contains more than one folder), press and hold the **10/M./FOLD.+** or **10/M./FOLD.-** button each time to skip forward/backward a folder, then press the **▶▶/TUN.+** or **◀◀/TUN.-** button to select desired track.

IMPORTANT: The USB port is intended for data transfer only, other devices cannot be used with this USB connection. The use of USB extension cords is not recommended. Don't unplug the USB from the unit when playing or reading the USB device.

REPEAT PLAY

You can play one track or all tracks on the USB repeatedly.

To Repeat a Single Track

1. Press **P-MODE/M.** button on unit during play, the display will show "↺" and the current track will be played over and over again.

2. To cancel repeat play, press **P-MODE/M.** button on unit until "↺" disappears from the display.

To repeat all the Tracks

1. Press **P-MODE/M.** button on unit until the "↻" shows steadily on the display, all tracks on the USB will be played over and over again.
2. To cancel repeat play, press the **P-MODE/M.** button on unit until "↻" disappears from the display.

To repeat the folder (only for USB which contains more than one folder)

1. Press the **P-MODE/M.** button on unit until "↻ FOLDER" shows steadily on the display, the current folder will be repeated over and over again.
2. To cancel repeat play, press the **P-MODE/M.** button on unit until "↻ FOLDER" disappears from the display.

RANDOM PLAY

Press the **P-MODE/M.** button on unit in play mode till the "RAND" shows steadily on the display, the random play will start from next track automatically. Press the **P-MODE/M.** button on unit again until the "RAND" disappears from the display to cancel.

BLUETOOTH OPERATION

1. Press the **FUNCTION** button on unit to switch to BLUETOOTH function, the LCD will display "bt" and the pair indicator will flash at high speed.
2. Turn on the Bluetooth function on the device, scan the unit "PS-920" and connect, then input the password 0000 if required, the pair indicator keep light up to indicate connection done, and the display will show "bt". Press **PLAY** to start playback.
3. Rotate the **VOLUME** knob on the unit or adjust the volume on the external device to increase or decrease the music volume to your desired level.
4. Press and hold the **▶|/BT/SCAN** button to disconnect Bluetooth.

NOTE: The Bluetooth works best within 10 meters in open air.

AUX-IN OPERATION

1. Press the **FUNCTION** button on unit to select the "AUX" mode.
2. Connect your audio device to the AUX IN jack on the top panel of the unit with an AUX IN cable.(audio cable is not included)
3. Rotate the **VOLUME** knob on the unit or adjust the volume on the external device to increase or decrease the music volume to your desired level.
4. Control the playback with your audio device.

MIC JACK OPERATION

Microphone input is available in all modes.

1. Connect your microphone to the 6.3mm **MIC JACK** found on the top panel of the unit.
2. Rotate the **MIC VOL.** knob on the unit to increase or decrease the microphone volume.
3. Press the **ECHO** Button to turn on or off the echo effect of the microphone.

Technical specification

Model	PS-920
General	
Power Requirements	AC100-240V~50/60Hz
Power Consumption	33 W
Power Consumption StandBy	<0,5W
Power Output	2 x 25W (RMS)
Total max power output	150 W
Frequency Response	40Hz-15KHz
FM Frequency	FM 87.5-108MHz
AUX in jack	3.5mm
Microphone jack	6.3mm
Operating temperature	5°C - +40°C
Bluetooth	
Communication system	Bluetooth Standard version 2.1+EDR
Reception Range	10 meter (line-of-sight distance)
Compatible Bluetooth profiles	Advanced Audio Distribution Profile (A2DP)

NOTE: Specifications are subject to change for continuous improvement without prior notice.

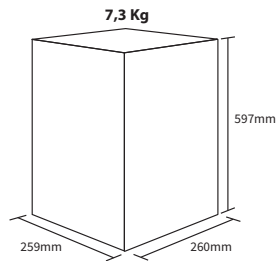

Wichtige Sicherheitsanweisungen



Bitte lesen Sie sich diese Sicherheitsanweisungen durch und beachten Sie, bevor Sie das Gerät in Betrieb nehmen, auf die folgenden Warnhinweise:



Das Dreieckszeichen mit Blitzsymbol verweist auf nicht isolierte „gefährliche Spannungen“ im Gerätegehäuse, die so hoch sein können, dass sie eine Gefahr von Stromschlägen bilden.



Das Dreieckszeichen mit Ausrufungszeichen verweist auf wichtige Funktions- und Wartungshinweise (Reparatur) in der dem Gerät beigelegten Bedienungsanleitung.

Halten Sie Kerzen und offenes Feuer von diesem Produkt fern, um einen Brand zu vermeiden.



Warnung:

- Halten Sie sich während der Nutzung dieses Geräts immer an die allgemeinen Sicherheitshinweise, insbesondere, wenn Kinder in der Nähe sind.
- Kinder sollten beaufsichtigt werden, um sicherzustellen, dass sie nicht mit dem Gerät spielen.
- Das Stromkabel darf weder beschädigt, noch dürfen schwere Objekte darauf abgelegt werden, außerdem dürfen Sie es nicht dehnen oder verbiegen. Schließen Sie auch keine Verlängerungskabel an. Schäden am Stromkabel können zu einem Feuer oder Stromschlag führen.
- Wenn das Stromversorgungskabel beschädigt ist, muss es vom Hersteller, einem Servicetechniker oder einer ähnlich qualifizierten Person ausgetauscht werden, um Gefährdungen zu vermeiden.
- Stellen Sie sicher, dass die Einheit an eine AC 220-240V 50Hz Steckdose angeschlossen wird. Eine höhere Spannung kann zu Fehlfunktionen oder sogar zu einem Brand führen.
- Wenn der Stecker nicht in die Steckdose passt, dürfen Sie keine Gewalt anwenden, um einen nicht passenden Stecker in die Steckdose zu drücken.
- Schalten Sie die Einheit aus, bevor Sie sie von der Stromversorgung trennen, um sie so vollständig abzuschalten.
- Vermeiden Sie es, das Stromkabel mit nassen Händen anzuschließen oder zu trennen. Dies könnte andernfalls zu einem Stromschlag führen.
- HINWEIS: Wenn Sie das System für eine längere Nichtbenutzung vom Strom trennen wollen, trennen Sie den Netzstecker von der Wandsteckdose.
- Stellen Sie sicher, dass der Hauptstecker immer leicht zugänglich ist.
- Dieses Produkt enthält keine Teile, die vom Benutzer gewartet werden können. Setzen Sie sich im Fall eines Defekts mit dem Hersteller oder der autorisierten Kundenabteilung in Verbindung. Teile aus dem Inneren des Geräts freizulegen kann lebensgefährlich sein. Die Garantie der Hersteller gilt nicht für Defekte, die durch von nicht autorisierte Dritten durchgeführte Reparaturen entstehen.
- Benutzen Sie dieses Produkt nicht direkt nach dem Auspacken. Warten Sie, bis es sich auf Zimmertemperatur erwärmt hat, ehe sie es einschalten.

- Stellen Sie sicher, dass dieses Produkt ausschließlich in Umgebungen mit mildem Klima verwendet wird (kein tropisches oder subtropisches Klima).
- Stellen Sie das Produkt auf eine flache, stabile Oberfläche, die keinen Erschütterungen ausgesetzt ist.
- Das Produkt und dessen Teile dürfen nicht über die Kante des Möbelstücks hinausragen.
- Um das Risiko eines Feuers, Stromschlags oder Schäden an diesem Produkt zu reduzieren, sollten Sie es nicht direktem Sonnenlicht, Staub, Regen oder Feuchtigkeit aussetzen. Setzen Sie es niemals tropfendem oder spritzendem Wasser aus und positionieren Sie keine mit Flüssigkeit gefüllten Objekte auf oder neben dem Produkt.
- Setzen Sie keine mit Flüssigkeit gefüllten Objekte wie Vasen auf das Gerät.
- Installieren Sie das Produkt nicht in der Nähe von Heizquellen, wie etwa Heizungen, Heizregister, Öfen oder anderen Apparaten (einschließlich Verstärker), die Hitze produzieren.
- Platzieren Sie das Gerät nicht an Orten mit hoher Feuchtigkeit und mangelhafter Belüftung.
- Befestigen Sie den Lautsprecher nicht an der Wand oder an der Decke.
- Platzieren Sie den Lautsprecher nicht neben Fernsehern, Lautsprechern oder anderen Objekten, die starke Magnetfelder erzeugen.
- Lassen Sie den Lautsprecher bei der Verwendung nicht unbeaufsichtigt.
- Lassen Sie hinter und über dem Lautsprecher mindestens 30 cm und an den Seiten jeweils 5 cm Freiraum. Vermeiden Sie es, Belüftungsöffnungen an diesem Produkt zu blockieren. Sorgen Sie immer dafür, dass die Belüftungsöffnungen nicht durch Gegenstände, z. B. Zeitungen, Tischdecken, Gardinen usw. verdeckt sind.
- Lassen Sie NIEMALS jemanden, ganz besonders nicht Kinder, etwas in die Löcher, Spalten oder anderen Öffnungen des Gerätegehäuses stopfen, da dies zu einem folgenschweren Stromschlag führen kann.
- Gewitter sind für alle elektrischen Geräte gefährlich. Wenn das Strom- oder Antennenkabel vom Blitz getroffen wird, kann das Gerät, auch wenn es ausgeschaltet ist, beschädigt werden. Bei einem herannahenden Gewitter sollten Sie alle Kabel und Stecker des Gerätes ausstecken.
- Ein exzessiver Schalldruck von Kopfhörern kann zu einem Hörverlust führen.

Wartung

- Trennen Sie vor dem Reinigen des Geräts das Stromkabel von der Stromquelle.
- Verwenden Sie einen weichen und sauberen Lappen, um die Außenflächen der Einheit zu reinigen. Verwenden Sie beim Reinigen niemals Chemikalien oder Reinigungsmittel.

Batterien

- Achten Sie beim Einlegen der Batterien auf die richtige Polarität.
- Setzen Sie Batterien keinen hohen Temperaturen aus und legen Sie sie nicht an Stellen ab, wo sich die Temperatur schnell erhöht, z. B. neben einem Feuer oder in die direkte Sonneneinstrahlung.
- Setzen Sie Batterien keiner übermäßigen Strahlungswärme aus, werfen Sie sie nicht ins Feuer oder bauen sie auseinander und versuchen Sie nicht, nicht aufladbare Batterien aufzuladen. Sie könnten undicht werden oder explodieren.
- Verwenden Sie niemals unterschiedliche Batterien oder vermischen neue mit alten.
- Wenn Sie die Fernbedienung für längere Zeit nicht verwenden (länger als einen Monat), sollten Sie die Batterie aus der Fernbedienung nehmen, um ein Auslaufen zu verhindern.
- Wenn die Batterien auslaufen, wischen Sie die ausgelaufene Flüssigkeit im Batteriefach weg und ersetzen die Batterien durch neue.
- Verwenden Sie immer nur die angegebenen Batterien.
- **Batterie nicht verschlucken, Gefahr von chemischen Verbrennungen**



- Wenn die Batterie verschluckt wird, kann dies zu schweren inneren Verbrennungen innerhalb von nur 2 Stunden führen und tödlich sein. Bewahren Sie neue und gebrauchte Batterien für Kinder unzugänglich auf. Wenn das Batteriefach nicht fest geschlossen werden kann, sollten Sie das Gerät nicht weiter verwenden und es für Kinder unzugänglich aufbewahren. Wenn Sie vermuten, dass Batterien verschluckt oder in irgendein Körperteil eingeführt wurden, müssen Sie sofort medizinische Hilfe in Anspruch nehmen.

Wartung des eingebauten Akkus

Bitte befolgen Sie folgende Punkte, wenn der Lautsprecher über einen Akku verfügt:

- Ihr Produkt wird durch einen eingebauten Akku mit Strom versorgt.
- Dieser Akku kann Hunderte Male aufgeladen und wieder entladen werden, aber irgendwann wird er nicht mehr funktionieren.
- Trennen Sie das Ladegerät von der elektrischen Steckverbindung und vom Lautsprecher, wenn es nicht benutzt wird.
- Sorgen Sie dafür, dass ein vollständig aufgeladener Akku nicht mit dem Ladegerät verbunden bleibt, da dies seine Lebenszeit verkürzen könnte.
- Wenn Sie einen vollständig aufgeladenen Akku nicht benutzen, verliert er im Laufe der Zeit seine Ladung.
- Wenn Sie den Lautsprecher an heißen oder kalten Orten lassen – wie beispielsweise einem geschlossen Fahrzeug im Sommer oder Winter – wird die Kapazität und die Lebenszeit des Akkus sinken.
- Bewahren Sie Ihren Lautsprecher immer vorzugsweise in einer kühlen, feuchtigkeitsfreien Umgebung unter 32 °C auf.
- Ein Lautsprecher mit einem heißen oder kalten Akku kann vorübergehend nicht funktionieren, selbst wenn der Akku vollständig geladen ist. Die Akkuleistung wird vor allem bei Temperaturen weit unter dem Gefrierpunkt beeinträchtigt.
- Wenn Sie den Lautsprecher länger als sechs Monate lagern möchten, sollten Sie den Akku alle sechs Monate aufladen, um seine Funktionsfähigkeit zu gewährleisten.
- Der Lautsprecher sollte nach jeder Benutzung vollständig aufgeladen werden. So bleibt der Akku funktionsfähig.

Akkuwarnung!

- Der in diesem Lautsprecher eingebaute Akku kann bei falscher Handhabung eine Brandgefahr oder ein chemisches Risiko darstellen.
- Versuchen Sie nicht den Lautsprecher zu öffnen oder den Akku zu ersetzen. Der Akku ist fest eingebaut und kann nicht ausgetauscht werden. Die Verwendung eines anderen Akkus/einer anderen Batterie kann eine Brandgefahr oder ein Explosionsrisiko darstellen und daraufhin erlischt die Garantie.
- Entsorgen Sie den Akku unter Einhaltung der örtlichen Vorschriften. Führen Sie ihn, wenn möglich, dem Recycling zu. Entsorgen Sie den Akku nicht als Haushaltsabfall und werfen Sie ihn nicht in ein Feuer, da er explodieren könnte.
- Akkus können explodieren, wenn sie beschädigt werden.
- Laden Sie den Akku mit dem mitgelieferten Ladegerät oder unter den in der Anleitung angegebenen Ladebedingungen. Wenn Sie den Akku unter anderen Bedingungen laden, kann der Akku überhitzen, Wasserstoffgas abgeben, auslaufen, sich entzünden oder aufplatzen.

VORSICHT!

1. Wichtige Sicherheitshinweise

Wenn Sie den Akku aufladen, sollten Sie unbedingt die unten angegebenen Ladebedingungen beachten.

- Nur aufrecht laden.
- Nicht verbrennen.
- Nur den beiliegenden Wechselstromadapter verwenden.

2. Zur Vermeidung von Verschlechterungen oder Schäden am Akku

- Lassen Sie den Akku nicht fallen und setzen ihn keinen schweren Erschütterungen aus.

3. Um eine lange Akkulaufzeit zu garantieren

- Der Akku sollte nach jeder Verwendung vollständig aufgeladen werden.

- Wenn der Lautsprecher länger als sechs Monate ohne Ladevorgang aufbewahrt wird, wird sich der Akku im Lautsprecher entladen – bitte kontaktieren Sie unser zugelassenes Service-Center, um den Akku zu ersetzen, denn die Verwendung eines tiefentladenden Akkus kann dazu führen, dass der Akku ausläuft, sich entzündet oder explodiert.
- Der Akku darf sich nicht vollständig entladen.
- Schalten Sie nach Gebrauch den Hauptschalter aus, ansonsten kann sich der Akku vollständig entladen.

Hinweise zu Sicherheit und Handhabung von Bleiakkus

Wiederaufladbare Bleiakkus erfordern eine regelmäßige Wartung und Sorgfalt bei der Verwendung und Handhabung. Lesen und befolgen Sie folgende Hinweistexte in diesem Dokument, um eine sichere Verwendung zu garantieren.

1. ÜBERBLICK

Akkus, die nicht ordnungsgemäß eingesetzt und benutzt werden, können eine Gefahr darstellen. Lesen Sie alle Anweisungen vollständig durch, ehe Sie den Akku benutzen. Akkus sind schwer. Seien Sie vorsichtig, wenn Sie Akkus heben oder tragen. Lesen Sie bitte alle Anweisungen in diesem Dokument, auf dem Akku und im Produkthandbuch sorgfältig durch und befolgen Sie diese Anweisungen. Halten Sie den Akku aufrecht, damit er nicht auslaufen kann.

2. WARTUNG

Lassen Sie einen Akku innerhalb des im Handbuch oder auf dem Gerät angegebenen Zeitraums mit einem neuen Akku ersetzen. Kontaktieren Sie das zugelassene Service-Center, wenn bei der Überprüfung oder dem Ersatz des Akkus Fragen auftreten.

3. ERSTE-HILFE-MASSNAHMEN

Wenn Säure geschluckt wird, begeben Sie sich sofort in ärztliche Behandlung. Leiten Sie kein Erbrechen ein und trinken Sie viel Wasser. Falls ein Kontakt mit der Haut oder den Augen erfolgt, waschen Sie die Haut sofort einige Minuten lang mit reichlich Wasser oder spülen Sie die Augen sofort einige Minuten lang mit reichlich Wasser aus. Begeben Sie sich sofort in die ärztliche Behandlung eines Augenspezialisten. Bei Auslaufen sollten Sie die betreffende Stelle sofort mit Wasser oder Seifenwasser oder Säureumwandler abwaschen.

4. LADEN (mit Ladegeräten).

Laden Sie den Akku mit dem mitgelieferten Ladegerät oder unter den in der Anleitung angegebenen Ladebedingungen. Wenn Sie den Akku unter anderen Bedingungen laden, kann der Akku überhitzen, Wasserstoffgas abgeben, auslaufen, sich entzünden oder aufplatzen. Laden Sie den Akku nicht in umgekehrter Position. Ein Überladen in umgekehrter Position kann dazu führen, dass der Akku ausläuft.

- Laden Sie wiederaufladbare Bleiakkus nach jeder Verwendung auf, um eine Sulfatierung zu verhindern. Lagern Sie den Akku nicht, wenn er nur ein wenig aufgeladen ist.
- Ein Bleiakku darf nicht gefrieren. Ein entladener Akku gefriert schneller als ein vollständig geladener Akku. Laden Sie niemals einen gefrorenen Akku auf.
- Vermeiden Sie das Laden bei Temperaturen über 49 °C.

5. HANDHABUNG UND LAGERUNG

Akkus sind mit Säure gefüllt und sollten immer aufrecht gehalten werden. Lagern Sie sie an einem kühlen und gut belüfteten Ort. Lagern Sie Akkus nicht an Orten, an denen Funken erzeugt werden könnten. Wenn ein Akku länger als ein Jahr ohne Aufladen gelagert wird, kann sich seine Lebenszeit verkürzen. Lagern Sie den Akku erst, nachdem Sie ihn aufgeladen haben. Ansonsten kann sich seine Lebenszeit verkürzen.

6. HINWEISE ZUR ENTSORGUNG

Alte Akkus sollten entsprechend den geltenden Gesetzen recycelt werden. Der Lieferant des neuen Akkus hat Zugang zu diesem Recyclingprozess. Wir empfehlen Ihnen, den Akku auf diese Weise dem Recycling zuzuführen. Dies ist der beste Weg, um kaputte Akkus ordnungsgemäß zu entsorgen. GARANTIE. Für die Produkte gilt eine Garantie bei fehlerhafter Verarbeitung und/oder Materialfehler entsprechend der geltenden Rechtslage. Für die Inanspruchnahme der Garantie ist der Kaufbeleg erforderlich. Die Garantie

gilt nicht bei falscher Aufstellung, falschem Laden, Unfallschäden oder Fehler durch andere Formen des falschen Gebrauchs. Für den Ersatz des Akkus gilt die Garantie nur, solange die Garantiefrist des originalen Akkus läuft.

Akkus, die längere Zeit nicht benutzt werden, funktionieren aufgrund einer Verletzung der Sorgfaltspflicht nicht mehr.

7. ERSATZAKKUS

Ersatzakkus sollten wenn möglich den gleichen Typ, die gleiche Größe, den gleichen Hersteller und die gleiche Modellnummer haben. Der Ersatzakku sollte bis zu 90 oder 95 Prozent der Nennkapazität geladen werden. Die Kapazität wird nach einigen Lade- und Entladevorgängen oder nach einigen Benutzungen mit Ladeerhaltungsspannung auf den Nennwert steigen.

Entfernen des Akkus zur Entsorgung

VERLETZUNGSRISIKO. TRAGEN SIE HANDSCHUHE BEIM ARBEITEN!

er Akku sollte nur durch einen autorisierten Servicebetrieb entfernt werden.

1. Entfernen Sie 10 Schrauben an der Rückseite des Lautsprechers.
2. Öffnen Sie das Gehäuse des Lautsprechers.
3. Trennen Sie 3 Steckverbindungen von der Leiterplatte, die das vordere mit dem hinteren Gehäuse verbinden.
4. Entfernen Sie am hinteren Gehäuse 4 Schrauben, die den Akku befestigen.
5. Nehmen Sie den Akku heraus und drehen Sie die Verbindungsdrähte des Akkus nach oben.
6. Schneiden Sie die Kühlkörper von den Akkudrähten ab.
7. Entfernen Sie die Lötstellen zwischen dem Akku und den Drähten.
8. Nehmen Sie den Akku aus dem Batteriefach.

Entsorgung dieses Geräts und von Batterien

- Entsorgen Sie dieses Produkt oder dessen Batterien niemals über den normalen Hausmüll. Geben Sie es entsprechend den gesetzlichen Regelungen vor Ort bei dem für das Recycling von WEEE vorgesehenen Sammelpunkt ab. Damit helfen Sie, Ressourcen einzusparen und die Umwelt zu schützen.
- In den meisten EU-Ländern gelten für die Entsorgung von Batterien besondere Gesetze und Vorschriften. Weitere Informationen erhalten Sie von Ihrem Händler oder den örtlichen Behörden.
- Der oben aufgeführte Text erscheint auf elektrischen und elektronischen Geräten und Batterien (oder der Verpackung), um Nutzer entsprechend zu erinnern. Wenn unter dem Symbol „Hg“ oder „Pb“ erscheint, bedeutet dies, dass die Batterie jeweils Spuren von Quecksilber (Hg) oder Blei (Pb) enthält.
- Nutzer werden darum gebeten, für gebrauchte Geräte und Batterien bestehende Rückgabeeinrichtungen zu nutzen.



CE-Konformitätserklärung:

- Die Universal Media Corporation sp. z o.o. erklärt hiermit, dass dieses Audiogerät die wesentlichen Anforderungen und weitere entsprechende Vorschriften der RED-Verordnung 2014/53/EU einhält. Der vollständige Text der EU-Konformitätserklärung ist unter folgender Internetadresse erhältlich: <http://www.sharp.eu/av/documents-of-conformity>

Markenzeichen:



Die Bluetooth® Wortmarke und Logos sind geschützte Marken der Bluetooth SIG Inc.

Zubehör

- 1x Benutzerhandbuch
- 1x Mikrofon
- 1x EU Stromkabel
- 1x Schnellstart-Handbuch
- 1x GB Stromkabel

Anleitung für den Lautsprecher

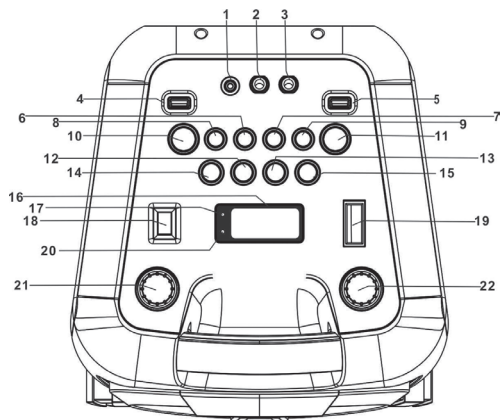

Ansicht von oben

1. AUX-IN-Buchse – 3,5 mm
2. Mic-Buchse 1 – 6,3 mm
3. Mic-Buchse 2 – 6,3 mm
4. USB-ANSCHLUSS 1
5. USB-ANSCHLUSS 2
6. 10/M./FOLD.+ TASTE
7. LICHT-TASTE
8. 10/M./FOLD.- TASTE
9. ECHO-TASTE
10. EQ-TASTE
11. FUNKTIONSTASTE
12. ◀/TUN.- TASTE
13. ▶/TUN.+ TASTE
14. P-MODUS/M. TASTE
15. M/BT/SCAN-TASTE
16. LCD-ANZEIGE
17. PAIR-ANZEIGE
18. SUPER-BASS-TASTE
19. EIN-AUSSCHALT-TASTE
20. LADEANZEIGE
21. MIK-LAUTSTÄRKE- REGELUNG
22. LAUTSTÄRKEREGELUNG

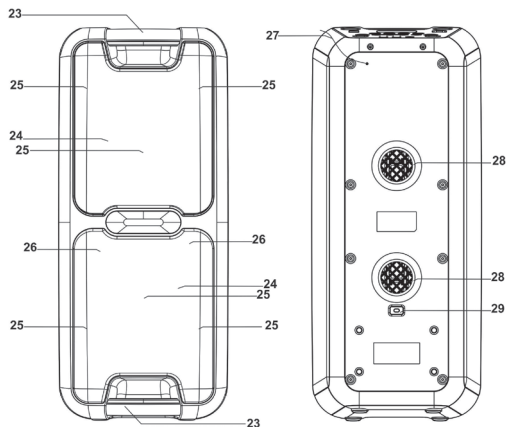

Ansicht von vorne und hinten

23. GRIFF
24. LAUTSPRECHER
25. DISCO-LED-LICHT
26. HOCHTÖNER
27. FM-ANTENNE
28. BELÜFTUNGSLÖCHER
29. STROMBUCHSE

Erste Schritte

STROMQUELLE

Dieser Lautsprecher funktioniert mit einem aufladbaren Bleiakku (Akkukapazität 4000 mAh). Laden Sie den Lautsprecher vollständig auf (etwa 5 Stunden lang), ehe Sie ihn zum ersten Mal verwenden. Nach den vollständigen Laden beträgt die Wiedergabedauer etwa 2 Stunden. Trennen Sie das Stromkabel von der Strombuchse, damit der Lautsprecher nach dem vollständigen Laden mit dem Akkusatz betrieben wird. Wenn Sie das Stromkabel einstecken, während der Akkusatz eingesetzt ist, wird der Akku aufgeladen – die Lade-LED-Leuchten leuchten während des Ladevorgangs rot. Wenn der Akku vollständig geladen ist, wechselt das Licht der Ladeanzeige zu grün. Wenn der Lautsprecherakku fast leer ist, blinkt die LED-Anzeige rot.

WARNUNG: Tauschen Sie den Akku nicht selbst aus – dies ist nur Fachpersonal möglich.

BETRIEBSANLEITUNG

NORMALE FUNKTION

LAUTSPRECHER EIN-/AUSSCHALTEN

Drücken Sie die EIN/AUS-Taste, um den Lautsprecher ein- oder auszuschalten.

FUNKTIONSMODUS EINSTELLEN

Um die Funktionsmodi zu ändern, drücken Sie wiederholt die Taste **FUNCTION**, um die Funktion USB1/USB2/BLUETOOTH/AUX/RADIO auszuwählen.

LAUTSTÄRKEREGELUNG

1. Drehen Sie den Drehknopf **VOLUME** am Lautsprecher, um die Musikkautstärke zu erhöhen oder zu verringern.
2. Drehen Sie den Drehknopf **MIC VOL.** am Lautsprecher, um die Mikrofonlautstärke zu erhöhen oder zu verringern.

BASSEINSTELLUNG

Drücken Sie die Taste **SUPER BASS** am Lautsprecher, um das Bass-Signal zu erhöhen.

EQUALIZER-FUNKTION (EQ)

Der Lautsprecher verfügt über einen eingebauten Equalizer – drücken Sie die Taste **EQ** am Lautsprecher, um eine Einstellung zu wählen, die am besten zu ihrem Musikstil passt: FLAT, CLASSIC, ROCK, POP (Standard) und JAZZ.

MIKROFON-ECHOEINSTELLUNG

Drücken Sie die Taste **ECHO** am Lautsprecher, um den Echoeffekt am Mikrofon ein- oder auszuschalten.

BLINKLICHT

Es gibt 5 Modi für die DISCO-LED-Beleuchtung. Drücken Sie die Taste **LIGHT**, um die Lichtmodi auszuwählen.

- L-1: Im Standardmodus ist bei einer Aktivierung die blaue LED immer eingeschaltet.
- L-2: Die blaue LED blinkt.
- L-3: Die rote LED ist immer eingeschaltet.
- L-4: Die rote LED blinkt.
- L-5: Die 7-Farben-LED blinkt.

Drücken Sie zum Abschalten noch einmal.

Es gibt 2 Modi für die Deko-LED-Beleuchtung um die Lautsprecher herum. Drücken Sie die Taste **LIGHT** und halten Sie diese Taste gedrückt, um die Lichtmodi auszuwählen.

E-1: Standard LED leuchtet, weiße LED ist permanent an

E-2: Weiße LED blinkt

Drücken Sie zum Abschalten noch einmal.

RADIOBETRIEB

Anhören von FM-Radiosendungen. Drücken Sie die Taste **FUNCTION** am Lautsprecher – die Anzeige zeigt FM und die Radiofrequenz an.

HINWEIS: Um den besten Empfang zu erhalten, ziehen Sie die FM-Antenne an der Rückseite des Lautsprechers vor der Verwendung auf die volle Länge aus.

EINSTELLEN EINES RADIOSENDERS

Wenn Sie die Frequenz des Radiosenders kennen und diese direkt einstellen möchten:

- Stellen Sie einen Radiosender ein, indem Sie die Taste **▶▶/TUN.+** oder **◀◀/TUN.-** wiederholt drücken. Halten Sie diese Tasten gedrückt, um nach oben oder unten zu suchen. Die Frequenz des Radiosenders wird auf der Anzeige angezeigt.

Die Einstellung eines eingestellten Radiosenders:

- Um den nächsten eingestellten Radiosender zu wählen, drücken Sie die Taste **10/M./FOLD.+**.

- Um den vorherigen eingestellten Radiosender zu wählen, drücken Sie die Taste **10/M./FOLD.-**.

AUTO-VOREINSTELLUNG SPEICHER/SCAN

Um nach Radiosendern in Empfangsreichweite zu scannen und sie im Einstellungsspeicher zu speichern, drücken Sie die Taste **▶|/BT/SCAN** und halten Sie sie gedrückt. Nachdem der Lautsprecher den Scan abgeschlossen hat, stellt er automatisch die Voreinstellungsnummer 1 (P01) ein.

MANUELLE KONFIGURATION DES VOREINSTELLUNGSSPEICHERS

Wählen Sie, welche Radiosender Sie im Voreinstellungsspeicher speichern möchten, anstelle automatisch zu scannen.

1. Benutzen Sie die Taste **▶▶/TUN.+** oder **◀◀/TUN.-**, um die Station auszuwählen, die Sie als Voreinstellung speichern möchten (z. B. 93,1).
2. Drücken Sie die Taste **P-MODE/M.** „P01“ blinkt auf der Anzeige und zeigt an, dass Sie den Radiosender als Voreinstellungsspeicher 01 (Preset Memory 01) speichern. (Um die Nummer des Voreinstellungsspeichers zu ändern, drücken Sie die Tasten **10/M./FOLD.+** oder **10/M./FOLD.-**).
3. Drücken Sie die Taste **P-MODE/M.**, um das Speichern des Radiosenders abzuschließen (z. B. P01 ist jetzt auf 93,1 eingestellt).
4. Um einen weiteren Radiosender abzuspeichern, wiederholen Sie die Schritte 1 bis 3. Sie können bis zu 30 FM-Radiosender abspeichern.

USB-BETRIEB

Dieser Lautsprecher bietet zwei USB-Anschlüsse für die Musikwiedergabe.

1. Drücken Sie die Taste **FUNCTION** am Lautsprecher, um den Modus „USB1“ oder „USB2“ auszuwählen.
2. Stecken Sie den USB-Speicherstick in den USB-Anschluss oben am Lautsprecher. Die Wiedergabe beginnt automatisch bei Musikstück 1.
3. Um die Wiedergabe zu pausieren, drücken Sie die Taste **▶|/BT/SCAN** am Lautsprecher. Die Wiedergabezeit blinkt auf der Anzeige.
4. Um die Wiedergabe fortzusetzen, drücken Sie erneut die Taste **▶|/BT/SCAN**.
5. To select a desired track, press the **▶▶/TUN.+** or **◀◀/TUN.-**.
Um ein gewünschtes Musikstück auszuwählen, drücken Sie während der Wiedergabe entweder die Taste **▶▶/TUN.+** oder die Taste **◀◀/TUN.-**, bis das gewünschte Musikstück auf der Anzeige erscheint. Der Lautsprecher beginnt automatisch mit der Wiedergabe.
6. Um während der Wiedergabe nach einem bestimmten Teil des Musikstücks zu suchen, drücken Sie entweder die Taste **▶▶/TUN.+** oder die Taste **◀◀/TUN.-** und halten die entsprechende Taste gedrückt, um

das aktuell abgespielte Musikstück mit hoher Geschwindigkeit bis zum gewünschten Zeitpunkt (Abschnitt) zu spulen, und lassen die Taste dann los, um wieder in den normalen Wiedergabemodus zu wechseln.

7. Um ein Musikstück zu wählen, das die Titelmnummer 10 übersteigt, drücken Sie entweder die Taste **10/M./FOLD.+** oder die Taste **10/M./FOLD.-**, um jeweils 10 Musikstücke zu überspringen oder 10 Musikstücke zurückzugehen. Drücken Sie anschließend die Taste **▶▶/TUN.+** oder **◀◀/TUN.-**, um das gewünschte Musikstück auszuwählen.
8. To select a desired folder (if the USB contains more than one folder), press and hold the **10/M./FOLD.+** or **10/M./FOLD.-** button each time to skip forward/backward a folder, then press the **▶▶/TUN.+** or **◀◀/TUN.-** button to select desired track.
9. Um einen gewünschten Ordner auszuwählen (wenn das USB-Speichergerät mehr als nur einen Ordner enthält), drücken Sie die Taste **10/M./FOLD.+** oder **10/M./FOLD.-** und halten Sie die entsprechende Taste gedrückt, um jeweils einen Ordner nach vorne oder zurück zu wechseln. Drücken Sie anschließend die Taste **▶▶/TUN.+** oder **◀◀/TUN.-** um das gewünschte Musikstück auszuwählen.

WICHTIG: Der USB-Anschluss dient nur der Datenübertragung. Andere Geräte können mit diesem USB-Anschluss nicht genutzt werden. Die Verwendung von USB-Verlängerungskabeln wird nicht empfohlen. Trennen Sie das USB-Speichergerät während der Musikwiedergabe oder dem Lesen von Daten nicht vom Lautsprecher.

WIEDERGABE WIEDERHOLEN

Sie können ein Musikstück oder alle Musikstücke auf dem USB-Speichergerät wiederholt abspielen.

Wiederholen eines einzelnen Musiktitels

1. Drücken Sie während der Wiedergabe die Taste **P-MODE/M.** auf dem Lautsprecher. Die Anzeige zeigt „**↺**“ und das aktuelle Musikstück wird ständig wiederholt.
2. Um die wiederholte Wiedergabe abzubrechen, drücken Sie die Taste **P-MODE/M.** auf dem Lautsprecher, bis „**↺**“ von der Anzeige verschwindet.

Wiederholen aller Musikstücke

1. Drücken Sie die Taste **P-MODE/M.** auf dem Lautsprecher, bis „**↻**“ dauerhaft auf der Anzeige erscheint – alle Musikstücke auf dem USB-Speichergerät werden ständig wiederholt.
2. Um die wiederholte Wiedergabe abzubrechen, drücken Sie die Taste **P-MODE/M.** auf dem Lautsprecher, bis „**↻**“ von der Anzeige verschwindet.

Wiedergabe des Ordners (nur bei USB-Speichergeräten, die mehr als nur einen Ordner haben).

1. Drücken Sie die Taste **P-MODE/M.** auf dem Lautsprecher, bis „**↻ FOLDER**“ dauerhaft auf der Anzeige erscheint – der aktuelle Ordner wird ständig wiederholt.
2. Um die wiederholte Wiedergabe abzubrechen, drücken Sie die Taste **P-MODE/M.** auf dem Lautsprecher, bis „**↻ FOLDER**“ auf der Anzeige erscheint.

ZUFÄLLIGE WIEDERGABE

Drücken Sie im Wiedergabemodus die Taste **P-MODE/M.** auf dem Lautsprecher, bis „**RAND**“ dauerhaft auf der Anzeige erscheint – die zufällige Wiedergabe beginnt automatisch ab dem nächsten Musikstück. Drücken Sie erneut die Taste **P-MODE/M.** auf dem Lautsprecher, bis „**RAND**“ von der Anzeige verschwindet, um die zufällige Wiedergabe abzubrechen.

BLUETOOTH-BETRIEB

1. Drücken Sie die Taste **FUNCTION** auf dem Lautsprecher, um zur BLUETOOTH-Funktion umzuschalten – die LCD zeigt „**bt**“ und die Pair-Anzeige blinkt schnell.
2. Schalten Sie die Bluetooth-Funktion am Lautsprecher ein, scannen Sie die Einheit „**PS-920**“ und geben Sie – falls nötig – anschließend das Passwort 0000 ein. Die Pair-Anzeige leuchtet auf und zeigt an, dass die Verbindung erfolgt ist, und die Anzeige zeigt „**bt**“. Drücken Sie **Play**, um die Wiedergabe zu starten.

3. Drehen Sie den Drehknopf **VOLUME** am Lautsprecher oder stellen Sie die Lautstärke am externen Gerät ein, um die Musikaustärke auf das von Ihnen gewünschte Niveau zu steigern oder abzusenken.
4. Drücken Sie die Taste **M/BT/SCAN** und halten Sie diese Taste gedrückt, um Bluetooth zu deaktivieren.
3. Drehen Sie den Drehknopf **VOLUME** am Lautsprecher oder stellen Sie die Lautstärke am externen Gerät ein, um die Musikaustärke auf das von Ihnen gewünschte Niveau zu steigern oder abzusenken.
4. Regeln Sie die Wiedergabe mit Ihrem Audiogerät.

HINWEIS: Bluetooth funktioniert am besten innerhalb von 10 Metern und ohne Hindernisse.

AUX-IN-BETRIEB

1. Drücken Sie die Taste **FUNCTION** am Lautsprecher, um den „AUX“ auszuwählen.
2. Verbinden Sie Ihr Audiogerät mit dem AUX-IN-Anschluss an der Oberseite des Lautsprechers mit einem AUX-IN-Kabel. (Audiokabel ist nicht im Lieferumfang enthalten).

MIC-ANSCHLUSS-BETRIEB

Der Mikrofoneingang ist in allen Modi verfügbar.

1. Schließen Sie Ihr Mikrofon am **MIC JACK** 6,3 mm an – Sie finden diesen Anschluss auf der Oberseite des Lautsprechers.
2. Drehen Sie den Drehknopf **MIC VOL.** am Lautsprecher, um die Mikrofonlautstärke zu erhöhen oder zu verringern.
3. Drücken Sie die Taste **ECHO**, um den Echoeffekt des Mikrofons ein- oder auszuschalten.

Technische Angaben

Modell	PS-920
Allgemein	
Leistungsbedarf	Wechselstrom 100-240 V ~ 50/60Hz
Leistungsverbrauch	33 W
Stromverbrauch StandBy	<0,5W
Ausgangsleistung	2 x 25W (RMS)
Gesamtausgangsleistung	150 W
Frequenzabhängigkeit	40Hz-15KHz
FM-Frequenz	FM 87.5-108MHz
AUX-IN-Anschluss	3.5mm
Mikrofonanschluss	6.3mm
Betriebstemperatur	5°C - +40°C
Bluetooth	
Kommunikationssystem	Bluetooth-Standardversion 2.1+EDR
Empfangsbereich	10 Meter (Sichtlinie)
Kompatible Bluetooth-Profile	Advanced Audio Distribution Profile (A2DP)

HINWEIS: Die technischen Daten können jederzeit ohne vorherige Nachricht für eine ständige Verbesserung geändert werden.

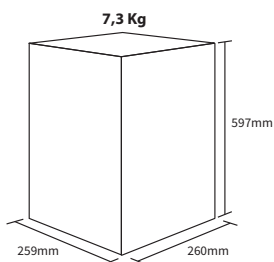

Instrucciones de seguridad importantes



Lea estas instrucciones de seguridad y respete las siguientes advertencias antes de utilizar el aparato:



La finalidad del símbolo del rayo con cabeza de flecha, dentro de un triángulo equilátero, es avisar al usuario de la presencia de "tensión peligrosa" sin aislamiento dentro de la carcasa del producto, que puede ser de suficiente magnitud como para provocar descargas eléctricas para las personas.



La finalidad de la marca de admiración dentro de un triángulo equilátero es avisar al usuario de la presencia de instrucciones importantes de uso y mantenimiento (servicio) en el manual que acompaña al aparato.

Para evitar incendios mantenga siempre las velas u otras llamas al descubierto lejos del producto.



Advertencia:

- Respete siempre las precauciones básicas de seguridad cuando utilice este electrodoméstico, especialmente cuando si hay niños presentes.
- Los niños deben ser supervisados para asegurarse de que no juegan con el aparato.
- No dañe el cable de alimentación, no coloque objetos pesados encima, no lo estire ni lo doble. Asimismo, no conecte alargadores. Los daños en el cable de alimentación pueden ocasionar incendios o descargas eléctricas.
- Si el cable de alimentación presenta algún daño, deberá ser sustituido por el fabricante, el servicio técnico o personas con una cualificación similar para evitar que se produzcan situaciones de peligro.
- Asegúrese de que la unidad está conectada a una toma de corriente de CA de 220-240 V y 50 Hz. El uso de una tensión superior puede causar el mal funcionamiento de la unidad o incluso presentar riesgo de incendio.
- Si el enchufe no encaja en la toma, no lo fuerce.
- Apague la unidad antes de desconectarla de la corriente para desconectarla por completo.
- No conecte ni desconecte el cable de alimentación con las manos mojadas, ya que podría producirse una descarga eléctrica.
- NOTA: Para desconectar el sistema completamente si no se va a utilizar durante un largo periodo de tiempo, retire el cable de alimentación de CA de la toma de corriente.
- Asegúrese de que el enchufe de alimentación resulta fácilmente accesible.
- Este producto no contiene ninguna pieza que pueda ser reparada por el usuario. En caso de avería, póngase en contacto con el fabricante o el servicio técnico autorizado. La exposición de ciertas partes internas del dispositivo puede poner en peligro su vida. La garantía del fabricante no cubre las averías resultantes de reparaciones llevadas a cabo por terceros.
- No utilice este producto inmediatamente tras desembalar. Espere a que se caliente a la temperatura ambiente antes de utilizarlo.
- Asegúrese de utilizar el producto en climas moderados únicamente (no en climas tropicales o subtropicales).

- Coloque el producto en una superficie plana estable y no expuesta a vibraciones.
- Asegúrese de que el producto y sus partes no sobresalen de los bordes del mueble sobre el que se coloca.
- Para reducir el riesgo de incendio, descarga eléctrica o daño en el producto, no lo exponga directamente a la luz del sol, polvo, lluvia o humedad. No exponga nunca este producto a gotas o derramamientos y no coloque objetos llenos de líquido sobre o cerca de este.
- No coloque objetos con líquidos, como jarrones, sobre el aparato.
- No instale el aparato cerca de ninguna fuente de calor, como radiadores, salidas de aire caliente, estufas u otros aparatos (incluidos amplificadores) que produzcan calor.
- No coloque el producto en espacios húmedos o con ventilación deficiente.
- No monte este producto en pared o techo.
- No coloque la unidad cerca de televisores, altavoces y otros objetos que generen campos magnéticos intensos.
- No deje la unidad sin atender mientras se usa.
- Deje al menos 30 cm de espacio libre en la parte posterior y superior de la unidad, y 5 cm en los laterales. No obstruya las aberturas de ventilación de este producto. Evite siempre la obstrucción de las ranuras de ventilación con objetos como periódicos, manteles, cortinas, etc.
- No permita que nadie, especialmente los niños, introduzca elementos en los orificios, ranuras ni en ninguna apertura de la carcasa de la unidad, ya que podrían dar lugar a descargas eléctricas mortales.
- Las tormentas son peligrosas para todos los aparatos eléctricos. Si el cable de alimentación o el cableado de la antena es alcanzado por un rayo, el aparato puede resultar dañado, incluso si no está encendido. Debe desconectar todos los cables y conectores del aparato antes de una tormenta.
- La presión acústica excesiva de los auriculares y los cascos puede causar la pérdida del sentido auditivo.

Mantenimiento

- Desenchufe el cable de alimentación de la toma de corriente antes de limpiar la unidad.
- Utilice un paño suave y limpio para limpiar la parte exterior de la unidad. No utilice nunca productos químicos ni detergentes.

Pilas

- Tenga en cuenta la polaridad correcta al insertar las pilas.
- No exponga las pilas a altas temperaturas y no las coloque en lugares en los que la temperatura pueda experimentar cambios bruscos, p. ej., cerca de un fuente de fuego o en contacto directo con la luz solar.
- No exponga las pilas a calor radiante excesivo, no las arroje al fuego, no las desmonte y no intente recargar pilas no recargables, ya que podrían producirse fugas o explotar.
- No combine nunca pilas de diferente tipo y no mezcle pilas nuevas y pilas viejas.
- Si el mando a distancia no se va a utilizar durante un largo periodo de tiempo (más de un mes), retire la pila para evitar fugas.
- Si las baterías presentan fugas, limpie la parte interior del compartimento y sustitúyelas por pilas nuevas.
- No utilice pilas diferentes a las especificadas.

No ingiera las pilas, ya que pueden causar quemaduras químicas.

- La ingestión de pilas puede causar quemaduras internas graves en tan solo 2 horas y producir la muerte. Mantenga las pilas nuevas y usadas lejos de los niños. Si el compartimento de la pila no se cierra correctamente, deje de usar el producto y manténgalo alejado de los niños. Si cree que se pueden haber tragado las pilas o introducido en alguna parte del cuerpo, busque atención médica inmediatamente.

Cuidado de la batería interna

Tenga en cuenta las siguientes recomendaciones si el producto contiene una batería:



- El producto se alimenta mediante una batería recargable interna.
- La batería puede cargarse y descargarse cientos de veces, pero con el tiempo se desgastará.
- Desenchufe el cargador de la toma eléctrica y el producto cuando no lo use.
- No deje una batería totalmente cargada conectada a un cargador, ya que la sobrecarga puede reducir su vida útil.
- Si no se usa, una batería totalmente cargada se descargará con el tiempo.
- Si el producto se deja en lugares calientes o fríos, como un coche cerrado en verano o en invierno, se reducirá la capacidad y la vida útil de la batería.
- Intente mantener siempre el dispositivo en un entorno fresco libre de humedad que tenga menos de 32 C.
- Un producto con una batería caliente o fría puede no funcionar temporalmente, incluso si la batería está totalmente cargada. El rendimiento de la batería resulta particularmente limitado en temperaturas por debajo de 0 C.
- Si tiene previsto almacenar el dispositivo más de seis meses, cargue la batería cada seis meses para mantenerla en buen estado.
- La unidad debe cargarse totalmente tras usar el dispositivo cada vez. De esta forma la batería se mantendrá en buen estado.

Advertencia relacionada con la batería!

- La batería utilizada en este producto puede presentar riesgo de incendio o de quemaduras químicas si no se trata de la forma adecuada.
- No intente abrir el producto ni sustituir la batería. Se trata de una batería interna no intercambiable. El uso de otras baterías puede presentar un riesgo de incendio o explosión, e invalidar la garantía.
- Elimine las baterías de acuerdo con la normativa local. Recicle cuando sea posible. No elimine como residuo doméstico o en un fuego, ya que podrían explotar.
- Las baterías pueden explotar si se dañan.
- Cargue la batería utilizando el cargador suministrado o de acuerdo con las condiciones de carga especificadas en el manual de instrucciones. La carga de cualquier otra forma puede causar que la batería emita gas hidrógeno, presente fugas, se incendie o explote.

ADVERTENCIA!

1. Consideraciones de seguridad importantes

Al cargar la batería tenga en cuenta las condiciones de carga especificadas que se indican a continuación.

- Recargue solo de forma vertical.
- No incinere.

- No utilice ningún otro adaptador de CA.

2. Para evitar el deterioro o daño de la batería

- No deje caer la batería ni la someta a golpes fuertes.

3. Para garantizar una larga vida útil de la batería

- La unidad debe cargarse totalmente tras usar cada vez.
- Si la unidad se almacena durante más de seis meses sin ninguna actividad de recarga, la batería se sobredescargará. Póngase en contacto con nuestro servicio técnico autorizado para sustituir la batería. El uso de una batería sobredescargada puede dar lugar a fugas, incendiarse y explotar.
- No descargue completamente.
- Apague el interruptor principal tras usar; de lo contrario la batería podría sobredescargarse.

Guías sobre la manipulación y seguridad de las baterías de plomo ácido

Las baterías recargables de plomo ácido requieren un mantenimiento periódico y atención a la hora de usar y manipular. Lea y siga las directrices incluidas en este documento relativas al uso seguro.

1. DESCRIPCIÓN GENERAL

Las baterías no manipuladas y utilizadas correctamente puede ser un peligro. Lea las instrucciones completamente antes de realizar un trabajo en la batería. Las baterías son pesadas; tenga cuidado al levantarlas y transportarlas. Lea atentamente todas las instrucciones incluidas en este

documento sobre la batería y el manual de uso del producto. Mantenga la batería en posición vertical.

2. MANTENIMIENTO.

Sustituya una batería por una nueva según del periodo de tiempo especificado en el manual de instrucciones o el equipo. Póngase en contacto con el centro de atención autorizado si no tiene dudas con respecto a la comprobación y sustitución de la batería.

3. PRIMEROS AUXILIOS

Si se ingiere ácido, busque atención médica profesional inmediatamente. No provoque el vómito ni beba mucha agua. En caso de contacto con la piel o los ojos, lave inmediatamente con grandes cantidades de agua durante varios minutos. Busque atención médica inmediata para los ojos. En caso de derramamiento, lave inmediatamente con agua o agua jabonosa o neutralizador de ácido.

4. CARGA (uso de dispositivos de carga).

Cargue la batería utilizando el cargador suministrado o de acuerdo con las condiciones de carga especificadas en el manual de instrucciones. La carga de cualquier otra forma puede causar que la batería emita gas hidrógeno, presente fugas, se incendie o explote. No cargue la batería en posición inversa. La sobrecarga en la posición invertida puede ocasionar fugas de batería con respecto a su valor de seguridad.

- Vuelva a cargar las baterías de plomo ácido después de cada uso para evitar la sulfatación. No almacene con una carga baja.
- No permita que el plomo ácido se congele. Una batería vacía se congela antes que una que está completamente llena. No cargue nunca una batería congelada.
- Evite cargar a temperaturas por encima de los 49 °C.

5. MANIPULACIÓN Y ALMACENAMIENTO

Las baterías se rellenan con ácido y deben mantenerse en posición vertical en todos los tiempos. Almacene en un lugar seco, fresco y bien ventilado. Evite espacios de almacenamiento en los que se puedan generar chispas. Si la batería se almacena durante un año o más tiempo sin cargar, su vida útil puede verse reducida. Almacene la batería después de cargarlas completamente. De lo contrario, su vida útil podría reducirse.

6. CONSIDERACIONES DE ELIMINACIÓN

Las baterías viejas deben reciclarse a través de un programa registrado. El proveedor de la nueva batería dispondrá de acceso a este programa. Esta es la mejor forma de eliminar correctamente las baterías que fallan. GARANTÍA Los productos están cubiertos con una garantía por defectos de material o fabricación de acuerdo con la legislación aplicable. Para hacer valer la garantía se requiere un justificante de compra. La garantía no cubre el ajuste incorrecto, la carga inadecuada, los daños accidentales o fallos ni cualquier otra forma de uso inadecuada. Una batería reemplazada de acuerdo con esta garantía solo estará cubierta hasta el final del periodo de garantía de la batería original.

Las baterías que no se utilicen durante largos periodos de tiempo dejarán de estar cubiertas por la garantía por motivos de descuido.

7. BATERÍAS DE SUSTITUCIÓN

Las baterías de sustitución deben ser del mismo tipo, tamaño, fabricante y número de modelo, si es posible. La batería de sustitución debe cargarse en un intervalo del 90 al 95 % de la capacidad nominal. La capacidad se elevará hasta el valor nominal tras varios ciclos de carga y descarga o tras un periodo de uso variable.

Cómo retirar la batería para su eliminación

RIESGO DE LESIONES. PÓNGASE GUANTES AL TRABAJAR!
La batería debe retirarse únicamente en un centro de servicio autorizado.

1. Retire los 10 tornillos de la parte posterior del altavoz.
2. Abra la carcasa de la unidad principal.
3. En la placa de circuito impresa desconecte 3 conectores que conectan las carcasa frontal y la posterior.
4. En la carcasa posterior retire los 4 tornillos que sujetan la batería.
5. Retire la batería y gire los cables conectados de la batería hacia arriba.
6. Corte los conductos del disipador de calor de los cables de la batería.
7. Elimine los puntos de soldadura que unen la batería y los cables.
8. Extraiga la batería de la carcasa de la batería.

Eliminación de este equipo y las pilas

- No elimine este producto o sus pilas como residuos urbanos no clasificados. Entréguelos en un punto de recogida designado para el reciclado de aparatos electrónicos y eléctricos de acuerdo con la ley local. De esta forma, ayudará a conservar los recursos y a proteger el medio ambiente.
- La mayor parte de los países de UE regulan la eliminación de las pilas mediante leyes. Póngase en contacto con su distribuidor y con las autoridades locales para obtener más información.
- Se incluye el símbolo anterior en el equipo eléctrico y electrónico, y las baterías (o el embalaje) para recordar a los usuarios de esta circunstancia. Si aparece "Hg" o "Pb" debajo del símbolo, eso significa que las pilas contienen trazas de mercurio (Hg) o plomo (Pb), respectivamente.
- Se solicita a los usuarios que utilicen las instalaciones de devolución existentes para equipos usados.



Declaración CE:

- Por la presente, Universal Media Corporation sp. z o.o. declara que este dispositivo sonoro cumple los requisitos esenciales y otras disposiciones pertinentes de la Directiva RED 2014/53/UE. El texto completo de la declaración de conformidad de la UE está disponible en el siguiente enlace <http://www.sharp.eu/av/documents-of-confirmit>

Marcas comerciales:



La marca denominativa Bluetooth® y sus logotipos son marcas comerciales propiedad de Bluetooth SIG, Inc.

Accesorios

- 1x Manual de instrucciones
- 1x Micrófono
- 1x cable de alimentación para la UE
- 1x cable de alimentación para el Reino Unido
- 1x Guía de inicio rápido

Guía del aparato

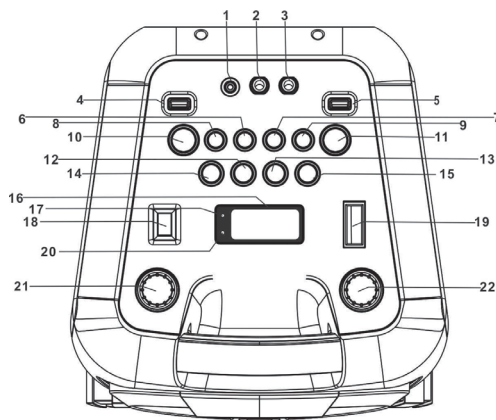

Vista superior

1. CONECTOR DE ENTRADA AUXILIAR DE 3,5 mm
2. CONECTOR DE MICRO 1 DE 6,3 mm
3. CONECTOR DE MICRO 2 DE 6,3 mm
4. PUERTO USB 1
5. PUERTO USB 2
6. BOTÓN 6.10/M./FOLD.+
7. BOTÓN LIGHT
8. BOTÓN 10/M./FOLD.-
9. BOTÓN ECHO
10. BOTÓN EQ
11. BOTÓN FUNCTION
12. BOTÓN /TUN.-
13. BOTÓN /TUN.+
14. BOTÓN P-MODE/M.
15. BOTÓN /BT/SCAN
16. PANTALLA LCD
17. INDICADOR DE EMPAREJAMIENTO
18. BOTÓN DE SUPER BASS
19. BOTÓN DE ENCENDIDO/APAGADO
20. INDICADOR DE CARGA
21. CONTROL MIC VOL.
22. CONTROL DEL VOLUMEN

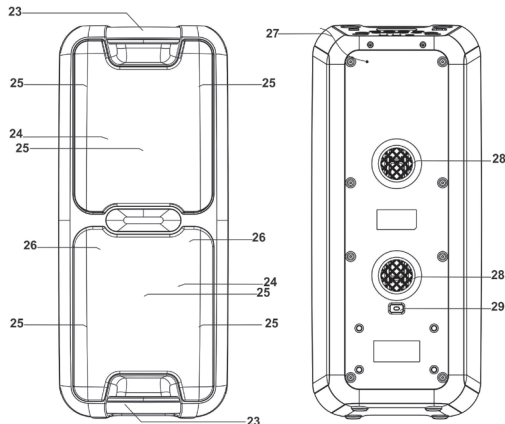

Vista frontal y posterior

23. ASA
24. ALTAVOCES
25. LUZ LED DE DISCO
26. TWEETERS
27. ANTENA DE FM
28. ORIFICIOS DE VENTILACIÓN
29. CONEXIÓN AC

Introducción

FUENTE DE ALIMENTACIÓN

Este aparato funciona con una batería de ácido plomo recargable (con capacidad de 4000 mAh). Cargue la unidad completamente (unas cinco horas) antes de utilizar el producto por primera vez. El tiempo de reproducción es de alrededor de dos horas tras una carga completa. Desenchufe el cable de alimentación de CA de la toma de CA para trabajar en el paquete de baterías totalmente cargado. Si enchufa el cable de alimentación de CA con el paquete de batería sujeto, se iniciará la carga de la batería: el indicador LED de carga se ilumina en color rojo durante la carga; cuando la batería está totalmente cargada, el indicador se vuelve de color verde. Cuando la carga de la unidad es baja, el indicador LED parpadea en color rojo.

ADVERTENCIA: NO CAMBIEN LA BATERÍA. ESTA OPERACIÓN SOLO PUEDE REALIZARLA PERSONAL ALTAMENTE CUALIFICADO.

INSTRUCCIONES DE USO

FUNCIONAMIENTO BÁSICO

APAGAR Y ENCENDER LA UNIDAD

Pulse el botón de alimentación ON/OFF para encender y apagar la unidad.

ESTABLECIMIENTO DEL MODO DE FUNCIÓN

Para cambiar los modos de función, pulse el botón **FUNCTION** repetidamente para seleccionar la función USB1/USB2/BLUETOOTH/AUX/RADIO.

AJUSTE DEL VOLUMEN

1. Gire el control **VOLUME** de la unidad para aumentar o reducir el volumen de la música.
2. 2. Gire el control **MIC VOL.** de la unidad para aumentar o reducir el volumen del micrófono

AJUSTE DE GRAVES

Pulse el botón **SUPER BASS** de la unidad para aumentar el efecto de los graves.

FUNCIÓN ECUALIZADOR (EQ)

Esta unidad integra un sistema ecualizador. Pulse el botón **EQ** de la unidad para seleccionar el ajuste que mejor combina con el estilo de música: FLAT, CLASSIC, ROCK, POP (predeterminado) y JAZZ.

AJUSTE DE ECO DEL MICRÓFONO

Pulse el botón **ECHO** de la unidad para activar o desactivar el efecto de eco del micrófono.

LUZ PARPADEANTE

Hay cinco modos de iluminación LED DISCO. Pulse el botón **LIGHT** para seleccionar los modos de luz.

- L-1: De manera predeterminada, el LED de color azul se activará constantemente si se selecciona esta función.
- L-2: El LED azul se activará en el modo de luz parpadeante.
- L-3: El LED rojo se activará constantemente.
- L-4: El LED rojo se activará en el modo de luz parpadeante.
- L-5: Se activarán siete LED de colores en modo parpadeante. Pulse una vez para desactivar.

Existen 2 modos de iluminación LED de decoración alrededor de los altavoces. Mantenga pulsado el botón **LIGHT** para seleccionar los modos de luz.

E-1: Modo predeterminado, el LED blanco estará encendido constantemente.

E-2: El LED blanco parpadeará.

Pulse una vez para desactivar.

FUNCIONAMIENTO DE LA RADIO

Puede escuchar emisoras de radio FM. Pulse el botón **FUNCTION** en la unidad. La pantalla muestra FM y la frecuencia de la radio.

NOTA: Para obtener la mejor recepción, extienda completamente la antena de FM en la parte posterior de la unidad antes de utilizar la radio.

SINTONIZACIÓN DE UNA CADENA DE RADIO

Si conoce la frecuencia de la cadena que desea sintonizar:

- Sintonice una cadena pulsando los botones **▶▶/TUN.+** o **◀◀/TUN.-** repetidamente. Manténgalos pulsados para buscar hacia arriba o hacia abajo. La frecuencia de la cadena se muestra en la pantalla.

Para sintonizar una cadena preajustada:

- Para sintonizar la siguiente cadena preajustada, pulse el botón **10/M./FOLD.+**
- Para sintonizar una cadena preajustada anterior, pulse el botón **10/M./FOLD.-**

MEMORIZACIÓN Y BÚSQUEDA AUTOMÁTICA DE CADENAS

Para buscar cadenas dentro del rango de recepción y memorizarlas automáticamente en forma de preajuste, mantenga pulsado el botón **▶▶/BT/SCAN**. Finalizada la búsqueda, la unidad sintoniza automáticamente el número 1 (P01) preajustado.

MEMORIZACIÓN DE CADENAS MANUAL

Puede seleccionar las cadenas que desea guardar en memoria en lugar de realizar una búsqueda automática.

1. Utilice el botón **▶▶/TUN.+** o **◀◀/TUN.-** para ajustar la cadena que desea guardar como preajuste (p. ej., 93.1).
2. Pulse el botón **P-MODE/M.** Parpadeará "P01" en la pantalla para indicar que está guardando la cadena como preajuste 01. (Para cambiar el número de preajuste, pulse los botones **10/M./FOLD.+** o **10/M./FOLD.-**).
3. Pulse el botón **P-MODE/M.** para finalizar el proceso de memorización (p. ej., P01 se establece ahora en 93.1).
4. Para guardar otra cadena, repita los pasos 1 a 3. Puede guardar hasta 30 cadenas FM.

USO DEL USB

Esta unidad incluye dos puertos USB para la reproducción de música.

1. Pulse el botón **FUNCTION** en la unidad para seleccionar el modo USB1 o USB2.
2. Conecte la memoria USB en el puerto USB situado en la parte superior de la unidad. La reproducción se iniciará automáticamente desde la pista 1.
3. Para detener la reproducción, pulse el botón **▶▶/BT/SCAN** de la unidad. El tiempo de reproducción parpadeará en la pantalla.
4. Para reanudar la reproducción, pulse el botón **▶▶/BT/SCAN** de la unidad.
5. Para seleccionar una pista deseada, pulse los botones **▶▶/TUN.+** o **◀◀/TUN.-** respectivamente durante la reproducción hasta que aparezca la pista deseada en la pantalla. La unidad empezará a reproducir automáticamente.
6. Para buscar un pasaje concreto durante la reproducción, mantenga pulsados los botones **▶▶/TUN.+** o **◀◀/TUN.-** para buscar la pista que se está reproduciendo actualmente de forma rápida hasta que aparezca el punto (pasaje) deseado, y suelte el botón para el modo de reproducción normal.
7. Para seleccionar una canción con número de pista superior a 10, pulsa los botones **10/M./FOLD.+** o **10/M./FOLD.-** una vez para avanzar o

retroceder 10 pistas; a continuación, pulse los botones **▶▶/TUN.+** o **◀◀/TUN.-** para seleccionar la pista deseada.

8. Para seleccionar una carpeta deseada (si el USB contiene más de una carpeta), pulse los botones **10/M./FOLD.+** o **10/M./FOLD.-** una vez para avanzar o retroceder una carpeta; a continuación, pulse los botones **▶▶/TUN.+** o **◀◀/TUN.-** para seleccionar la pista deseada.

IMPORTANTE: El puerto USB solo se puede utilizar para la transferencia de datos. No se pueden utilizar otros dispositivos con esta conexión USB. No se recomienda el uso de alargadores USB. No extraiga el USB de la unidad mientras se está reproduciendo o leyendo.

REPETICIÓN DE LA REPRODUCCIÓN

Puede reproducir una pista o todas las pistas del USB de manera repetida.

Para repetir una sola pista

1. Pulse el botón **P-MODE/M.** de la unidad durante la reproducción. La pantalla mostrará "◀" y la pista actual se reproducirá repetidamente.
2. Para cancelar la repetición de la reproducción, pulse el botón **P-MODE/M.** de la unidad hasta que "◀" desaparezca de la pantalla.

Repetición de todas las pistas

1. Pulse el botón **P-MODE/M.** hasta que aparezca "◀" constantemente en la pantalla. Tras ello, se reproducirán todas las pistas del USB repetidamente.
2. Para cancelar la repetición de la reproducción, pulse el botón **P-MODE/M.** de la unidad hasta que "◀" desaparezca de la pantalla.

Para repetir la carpeta (solo para memorias USB que contienen más de una carpeta)

1. Pulse el botón **P-MODE/M.** de la unidad hasta que aparezca "◀" **FOLDER**" constantemente en la pantalla. La carpeta actual se repetirá repetidamente.
2. Para cancelar la reproducción, pulse el botón **P-MODE/M.** hasta que desaparezca "◀" **FOLDER**" de la pantalla.

REPRODUCCIÓN ALEATORIA

Pulse el botón **P-MODE/M.** de la unidad en el modo de reproducción hasta que aparezca "RAND" constantemente en la pantalla. La reproducción aleatoria se iniciará a partir de la siguiente pista automáticamente. Pulse el botón **P-MODE/M.** de la unidad de nuevo hasta que desaparezca "RAND" de la pantalla para cancelar.

BLUETOOTH

1. Pulse el botón **FUNCTION** hasta que aparezca BLUETOOTH, el LCD mostrará "bt" y el indicador de emparejamiento parpadeará a alta velocidad.
2. Active la función Bluetooth del dispositivo, explore la unidad "PS-920" y conecte. A continuación, introduzca 0000 si es necesario. El indicador de emparejamiento se iluminará para indicar que la conexión se ha establecido y la pantalla mostrará "bt". Pulse Reproducir para iniciar la reproducción.
3. Gire el control **VOLUME** de la unidad o ajuste el volumen del dispositivo externo para aumentar o reducir el volumen de la música al nivel deseado.
4. Mantenga pulsado el botón **▶▶/BT/SCAN** para desconectar el Bluetooth.

NOTA: La función Bluetooth funciona mejor a una distancia de 10 metros sin obstáculos.

ENTRADA AUXILIAR

1. Pulse el botón **FUNCTION** de la unidad para seleccionar el modo AUX.
2. Conecte el dispositivo de audio a la entrada AUX IN en el panel superior de la unidad con un cable AUX IN (el cable de audio no se incluye).
3. Gire el control **VOLUME** de la unidad o ajuste el volumen del dispositivo externo para aumentar o reducir el volumen de la música al nivel deseado.
4. Controle la reproducción con su dispositivo de audio.

CONECTOR DEL MIC

La salida del micrófono está disponible en todos los modos.

1. Conecte su micrófono al conector **MIC JACK** de 6,3 mm situado en el panel superior de la unidad.
2. Gire el control **MICVOL.** de la unidad para aumentar o reducir el volumen del micrófono
3. Pulse el botón **ECHO** para activar o desactivar el efecto de eco del micrófono.

Especificaciones técnicas

Modelo	PS-920
General	
Requisitos de alimentación	AC100-240 V~50/60Hz
Consumo de electricidad	33 W
Consumo de electricidad Estado en espera	<0,5W
Salida de potencia	2 x 25W (RMS)
Potencia máxima total	150 W
Respuesta de frecuencia	40Hz-15KHz
Frecuencia FM	FM 87.5-108MHz
Conector de entrada AUX	3.5mm
Conector del micrófono	6.3mm
Temperatura de funcionamiento	5°C - +40°C
Bluetooth	
Sistema de comunicación	Bluetooth Standard versión 2.1+EDR
Rango de recepción	10 metros (distancia de línea de vista)
Perfiles Bluetooth compatibles	Advanced Audio Distribution Profile (A2DP)

NOTA: Las especificaciones están sujetas a cambios sin previo aviso para la introducción continua de mejoras.

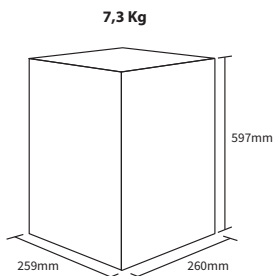

Importanti istruzioni di sicurezza



Vi preghiamo di leggere queste istruzioni di sicurezza e di rispettare le seguenti avvertenze prima di mettere in funzione l'apparecchio:



Il simbolo del fulmine con una punta di freccia in un triangolo equilatero serve ad avvertire la presenza di un voltaggio pericoloso non isolato all'interno del prodotto di un livello sufficiente a comportare il rischio di shock elettrico per una persona.



Il punto esclamativo in un triangolo equilatero serve ad avvertire la presenza di importanti istruzioni operative e di manutenzione nella documentazione che accompagna l'apparecchio.

Per evitare incendi, tenete sempre lontane dall'apparecchio candele e qualunque altro tipo di fiamma.



Avvertenza:

- Seguire sempre le precauzioni di sicurezza basilari quando si utilizza questo apparecchio, specialmente in presenza di bambini.
- I bambini dovrebbero essere supervisionati per assicurarsi che non giochino con l'apparecchio.
- Non danneggiare il cavo di alimentazione, né riporvi sopra oggetti pesanti, tirarlo o piegarlo. Inoltre, non utilizzare prolunghe. Danni al cavo di alimentazione potrebbero causare incendi o shock elettrici.
- Se il cavo di alimentazione è danneggiato, deve essere sostituito dal produttore, da un agente di servizio o da persone altrettanto qualificate, in modo da evitare pericoli.
- Assicurarsi che l'unità sia connessa a una presa di corrente CA 220-240V 50Hz. Usare un voltaggio superiore può provocare un malfunzionamento dell'unità e persino la formazione di fiamme.
- Non forzare la spina se non si inserisce correttamente nella presa.
- Spegnerne completamente l'unità prima di disconnetterla dall'alimentazione.
- Non disconnettere o connettere il cavo di alimentazione con le mani bagnate. Può provocare uno shock elettrico.
- **NOTA:** per disconnettere completamente il sistema quando non verrà usato per molto tempo, rimuovere la spina di alimentazione AC dalla presa sulla parete.
- Assicurarsi che la presa di corrente sia sempre facilmente accessibile.
- Questo prodotto non ha componenti che possano essere riparate dall'utente. In caso di guasto, contattate il produttore o l'agente di servizio autorizzato. Esporre le parti interne al dispositivo può comportare un pericolo di vita. La garanzia non copre danni causati da riparazioni effettuate da terze parti non autorizzate.
- Non utilizzare questo prodotto immediatamente dopo averlo rimosso dall'imballaggio. Attendere che si riscaldi fino a temperatura ambiente prima di usarlo.
- Assicurarsi di usare questo prodotto soltanto in un clima temperato (non in ambienti tropicali o subtropicali).

- Collocare il prodotto su una superficie piana e stabile in modo che non sia sottoposto a vibrazioni.
- Assicurarsi che il prodotto e le sue parti non pendino dal bordo del mobilio di supporto.
- Per ridurre il rischio di incendi, shock elettrici o danni al prodotto, non esporlo direttamente a luce del sole, polvere, pioggia o umidità. Non esporlo mai a gocciolamenti e schizzi d'acqua e non collocare oggetti contenenti liquidi sopra o vicino a esso.
- Non collocare oggetti pieni di liquidi, come vasi, sull'apparecchio.
- Non installarlo vicino a fonti di calore come termosifoni, griglie di ventilazione, stufe o altri apparecchi (inclusi amplificatori) che generano calore.
- Non collocare il prodotto in punti con elevata umidità e scarsa ventilazione.
- Non montare questo prodotto su pareti o tetti.
- Non collocare l'unità vicino televisori, altoparlanti e altri oggetti che generano forti campi magnetici.
- Non lasciare incustodita l'unità quando è in uso.
- Consentire almeno 30 cm di distanza dalla parte posteriore e superiore dell'unità e 5 cm da ciascun lato. Non ostruire le aperture per la ventilazione del prodotto. Assicurarsi che le aperture per la ventilazione siano sgombrare da oggetti come giornali, tovaglie, tendaggi ecc.
- MAI lasciare che qualcuno, specialmente un bambino, inserisca qualcosa nei fori e nelle aperture dell'involucro dell'unità, in quanto ciò potrebbe risultare in uno shock elettrico fatale.
- I temporali sono pericolosi per gli apparecchi elettronici. Se i cavi della rete elettrica o l'antenna vengono colpiti da un fulmine, l'apparecchio potrebbe risultarne danneggiato, anche se spento. È opportuno scollegare tutti i cavi e i connettori dell'apparecchio prima di un temporale.
- Un'eccessiva pressione sonora da cuffie o auricolari può causare danni all'udito.

Manutenzione

- Disconnetti il cavo di alimentazione dalla presa elettrica prima di pulire l'apparecchio.
- Usare un panno morbido e pulito per pulire l'esterno dell'unità. Non pulire con agenti chimici e detersivi.

Batterie

- Rispettare la corretta polarità quando inserite le batterie.
- Non esporre le batterie ad alte temperature e non riporle in posti in cui la temperatura possa aumentare velocemente, per esempio vicino a una fiamma o alla luce diretta del sole.
- Non esporre le batterie a un eccessivo calore radiante, non gettarle nel fuoco, non smontarle e non cercare di ricaricarle se non sono ricaricabili. Potrebbero avere perdite o esplodere.
- Non usare mai batterie di marche diverse insieme, né mescolare batterie vecchie con nuove.
- Quando il telecomando non viene usato per lungo tempo (più di un mese), rimuovete la batteria per prevenire perdite.
- In caso di perdite di batterie, ripulire la perdita all'interno dello scompartimento e rimpiazzare le batterie vecchie con quelle nuove.
- Non utilizzare le batterie diverse da quelle specificate.



Cd

Non ingerire le batterie: rischio di ustione chimica

- Se la batteria viene ingerita, può causare gravi ustioni interne in appena due ore e portare alla morte. Tenere batterie nuove e vecchie lontane dai bambini. Se lo scompartimento della batteria non si chiude perfettamente, smettere di usare il prodotto e tenerlo lontano dalla portata dei bambini. In caso di dubbio di ingerimento di batterie o di inserimento in qualsiasi parte del corpo, richiedere immediato supporto medico.

Cura della batteria incorporata

- Osservare quanto segue se il prodotto contiene una batteria:
- il prodotto è alimentato da una batteria ricaricabile incorporata.

- La batteria può essere caricata e scaricata centinaia di volte, ma è soggetto a usura.
- Disconnettere il caricare dalla presa elettrica e dal prodotto quando non è in uso.
- Non lasciare una batteria completamente carica connessa a un caricatore, poiché un caricamento eccessivo ne potrebbe ridurre la vita utile.
- Se non è utilizzata, una batteria completamente carica perderà la propria carica nel corso del tempo.
- Lasciare il prodotto in luoghi freddi o caldi, come un'automobile chiusa in estate o inverno, ridurrà la capacità e la durata della batteria.
- Cercare sempre di mantenere il dispositivo in un ambiente fresco e privo di umidità a meno di 32°C.
- Un prodotto con una batteria calda o fredda potrebbe non funzionare temporaneamente, anche se la batteria è completamente carica. Le prestazioni della batteria sono particolarmente limitate in temperatura inferiori a quelle di congelamento.
- Se si prevede di conservare il proprio dispositivo per più di sei mesi, ricaricare completamente la batteria ogni sei mesi per mantenerla ben fresca.
- L'unità dovrebbe essere completamente ricaricata dopo avere usato ogni volta il dispositivo. Ciò conserverà lo stato della batteria.

Avvertenza sulla batteria!

- La batteria usata in questo prodotto potrebbe presentare rischio d'incendio se non trattata correttamente.
- Non cercare di aprire il prodotto o sostituire la batteria. È incorporata e non sostituibile. L'uso di altre batterie potrebbe presentare rischio d'incendio o esplosione o e la garanzia sarà terminata.
- Smaltire la batteria seguendo le normative locali. Riciclare quando possibile. Non smaltire come rifiuto domestico o nel fuoco poiché potrebbe esplodere.
- Le batterie potrebbero esplodere se danneggiate.
- Ricaricare la batteria usando il caricatore in dotazione o nelle condizioni di ricarica specificate nel manuale di istruzioni. Ricaricare la batteria in ogni altra condizione potrebbe causare il surriscaldamento, emissione di gas idrogeno, perdite, incendi, o esplosioni.

ATTENZIONE!

1. Importanti considerazioni sulla sicurezza

Quando si ricarica la batteria prendere nota delle condizioni di ricarica specifica di seguito.

- Ricaricare solo in verticale.
- Non incenerire.
- Usare esclusivamente l'adattatore AC connesso.

2. Per prevenire il deterioramento o danni alla batteria

- Non lasciare cadere o sottoporre a shock fisici.

3. Per garantire una durata elevata della batteria

- L'unità dovrebbe essere completamente ricaricata dopo avere usato ogni volta il dispositivo.
- Se l'unità viene conservata per più di sei mesi senza attività di ricarica, la batteria nell'unità sarà scaricata in eccesso, contattare il nostro centro di assistenza autorizzato per sostituire la batteria, l'uso di una batteria scaricata in eccesso provoca perdite, incendi, o esplosioni
- Non scaricare completamente.
- Spegnerne l'interruttore principale dopo l'uso, altrimenti si verificherà uno stato di scaricamento eccessivo.

Sicurezza della batteria a piombo-acido e guide per l'uso

Le batterie piombo-acido richiedono una manutenzione e cura regolari per l'uso e il maneggio. Leggere e osservare le linee guida in questo documento per un uso sicuro.

1. PANORAMICA

La batterie non correttamente maneggiate e usate possono essere pericolose, leggere completamente le istruzioni prima di eseguire ogni intervento sulla batteria. La batterie sono pesanti; occuparsi del trasporto e degli spostamenti. Leggere e osservare con attenzione tutte le istruzioni in

questo documento, sulla batteria e nel manuale del prodotto. Mantenere la batteria in verticale per prevenire le perdite.

2. MANUTENZIONE.

Sostituire una batteria con una nuova entro il periodo di tempo specificato nel manuale di istruzioni o apparecchiatura. Contattare un centro di assistenza autorizzato in caso di dubbi relativi al controllo e alla sostituzione della batteria.

3. MISURE DI PRONTO SOCCORSO

Se viene ingerito acido, ricorrere immediatamente a cure mediche professionali. Non provocare il vomito ingerendo acqua. In caso di contatto con la pelle o gli occhi lavare immediatamente con acqua copiosa per molti minuti. Ricorrere immediatamente a cure mediche per gli occhi. Per i versamenti, lavare immediatamente con acqua o acqua saponata o neutralizzatori per acidi.

4. RICARICA (usare apparecchi di ricarica).

Ricaricare la batteria usando il caricatore in dotazione o nelle condizioni di ricarica specificate nel manuale di istruzioni. Ricaricare la batteria in ogni altra condizione potrebbe causare il surriscaldamento della batteria. Emissioni di gas idrogeno, perdite, o incendi. Non caricare la batteria in posizione invertita. Sovraccaricare in posizione invertita può causare la perdita della batteria dal valore di sicurezza.

- Ricaricare le batterie piombo-acido dopo ciascun uso per prevenire la solfatazione. Non conservare a bassa carica.
- Non consentire al piombo-acido di congelarsi. Una batteria vuota si congela prima di una completamente carica. Non caricare una batteria congelata.
- Evitare di caricare a temperature superiori a 49°C.

5. MANEGGIO E CONSERVAZIONE

Le batterie sono piene di acido e dovrebbero essere mantenute sempre in verticale. Conservare in un luogo fresco, asciutto e ben ventilato. Escludere la conservazione se possono essere generate scintille. Se la batteria è conservata per un anno o più a lungo senza essere caricata, la sua vita utile potrebbe ridursi. Conservare la batteria dopo averla completamente caricata. Altrimenti potrebbe ridursi la durata utile.

6. CONSIDERAZIONI SULLO SMALTIMENTO

Le vecchie batterie dovrebbero essere riciclate per mezzo di uno schermo registrato. Il fornitore della nuova batteria avrà accesso a tale schema. Consigliamo ciò come il metodo migliore per smaltire correttamente le batterie guaste GARANZIA. I prodotti sono coperti da garanzia da manodopera e/o materiali difettosi secondo la legge applicabile. Per la garanzia è richiesto la ricevuta d'acquisto. La garanzia non copre installazioni incorrette, ricariche inadeguate, danni o guasti accidentali o altre forme di cattivo uso. Una batteria sostituita sotto garanzia è coperta solo fino al termine del periodo di garanzia originale della batteria.

La batteria lasciate fuori uso per lunghi periodi si guasteranno a causa dell'abbandono.

7. BATTERIE DI RICAMBIO

Le batterie di ricambio devono essere dello stesso tipo, dimensione, produttore e numero di modello, se possibile. La batteria di ricambio deve essere caricata fino al 90/95% della capacità nominale. La capacità aumenta al valore nominale dopo molti cicli di caricamento/scaricamento o un periodo di funzionamento.

Come rimuovere la batteria per lo smaltimento

RISCHIO DI LESIONI. INDOSSARE GUANTI QUANDO SI LAVORA!

La batteria deve essere rimossa solo da un punto di assistenza autorizzato.

1. Rimuovere 10 viti dalla parte posteriore dell'altoparlante.
2. Aprire la cassa dell'unità principale.
3. Dalla scheda a circuito stampato disconnettere 3 connettori che connettono i cabinet anteriori e posteriori.
4. Nel cabinet posteriore rimuovere 4 viti che tengono la batteria al suo posto.
5. Estrarre la batteria e a girare i cavi connessi alla batteria sulla parte anteriore.
6. Tagliare i tubi di dissipazione del calore dai cavi della batteria.

7. Rimuovere i punti di saldatura tra la batteria e i cavi.

8. Rimuovere la batteria dalla cassa della batteria.

Smaltimento dell'apparecchio e delle batterie

- Non smaltire questo prodotto insieme a rifiuti non differenziati. Riconsegnarlo in un punto di raccolta apposito per il RAEE (Riciclaggio di Apparecchiature Elettriche ed Elettroniche). Così facendo, contribuirete alla conservazione delle risorse e alla protezione dell'ambiente.
- La maggior parte dei paesi dell'UE regola lo smaltimento delle batterie a norma di legge. Contattare il fornitore o le autorità locali per ulteriori informazioni.
- I simboli mostrati in alto appaiono su apparecchi elettrici ed elettronici e batterie (o sulla relativa confezione) come promemoria per gli utenti. La presenza di "Hg" o "Pb" sotto il simbolo indica la presenza di tracce di mercurio (Hg) o piombo (Pb).
- Gli utenti sono tenuti a utilizzare le strutture adeguate per lo smaltimento di apparecchi e batterie.



Dichiarazione CE:

- Con la presente, Universal Media Corporation sp. z o.o. dichiara che questo dispositivo audio soddisfa i requisiti essenziali e le altre disposizioni rilevanti della direttiva RED 2014/53/UE. Il testo completo della Dichiarazione di conformità UE è disponibile al link seguente <http://www.sharp.eu/av/documents-of-conformity>

I marchi:



La parola e i loghi Bluetooth® simbolo sono marchi registrati di proprietà di Bluetooth SIG., Inc.

Accessori

- 1x Manuale di istruzioni
- 1x Microfono
- 1x cavo di alimentazione EU
- 1x Guida di avvio rapido
- 1x cavo di alimentazione UK

Guida all'apparecchiatura

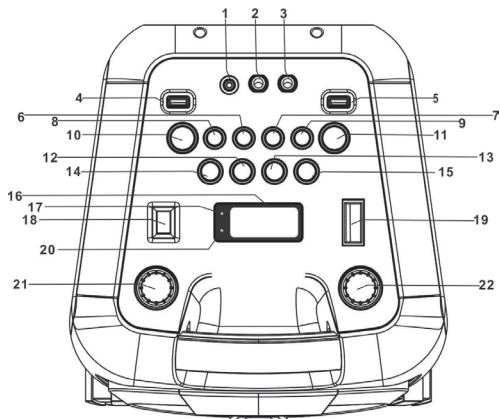

Visuale dall'alto

1. Presa jack AUX 3,5 mm
2. Presa jack 1 MIC 6,3 mm
3. Presa jack 2 MIC 6,3 mm
4. Porta USB 1
5. Porta USB 2
6. 10/M./PIEG.+ PULSANTE
7. PULSANTE SPIA
8. 10/M./PIEG.- PULSANTE
9. PULSANTE ECO
10. PULSANTE EQ
11. PULSANTE FUNZIONE
12. PULSANTE /SINT. -
13. PULSANTE /SINT. +
14. P-MODE/M. PULSANTE
15. M/BT/SCAN
16. DISPLAY LCD
17. INDICATORIE COPPIA
18. PULSANTE SUPER BASS
19. PULSANTE ON/OFF
20. INDICATORIE DI CARICA
21. VOL. MIC. CONTROLLO
22. CONTROLLO VOLUME

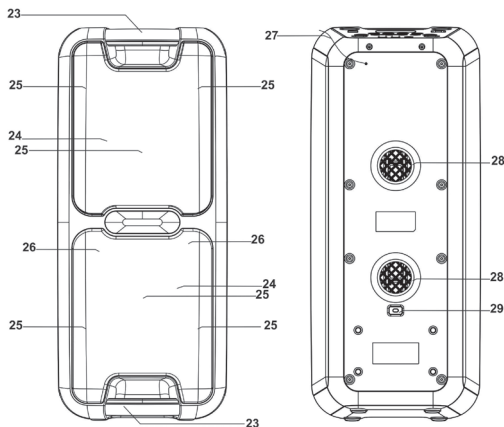

Visuale anteriore e posteriore

23. MANIGLIA
24. ALTOPARLANTI
25. SPIA LED DISCO
26. SEGNALETORI
27. ANTENNA FM
28. FORI DI VENTILAZIONE
29. CONNETTORE AC

Come iniziare

ALIMENTAZIONE

Questa unità funziona con una batteria piombo-acido ricaricabile (capacità della batteria 4000mAh). Caricare completamente l'unità (circa 5 ore) prima di usare il prodotto per la prima volta. Il tempo di riproduzione richiede circa 2 ore dopo la ricarica completa. Disconnettere il cavo di alimentazione AC dalla presa AC per lavorare sull'unità batteria dopo la ricarica completa. Inserendo il cavo di alimentazione AC mentre l'unità batteria è collegata avvia la carica di questa batteria, l'indicatore LED di ricarica si illumina in rosso durante la carica, quando la batteria è completamente carica l'indicatore si illumina in verde. Quando la batteria dell'unità è scarica, l'indicatore LED lampeggia in rosso.

AVVERTENZA: Non sostituire la batteria, solo personale altamente qualificato può eseguire questa operazione.

ISTRUZIONI DI FUNZIONAMENTO

FUNZIONI DI BASE

ACCENDERE/SPEGNERE L'UNITÀ

Premere il pulsante ON/OFF per accendere/spegnere l'unità.

IMPOSTAZIONE LA MODALITÀ FUNZIONE

Per cambiare le modalità funzione, premere ripetutamente il pulsante FUNZIONE per scegliere la funzione USB1/USB2/BLUETOOTH/AUX/RADIO.

REGOLARE IL VOLUME

1. Ruotare la manopola **VOLUME** sull'unità per aumentare o ridurre il volume della musica.
2. Ruotare la manopola **MIC VOL.** sull'unità per aumentare o ridurre il volume del microfono.

REGOLAZIONE BASSO

Premere il pulsante **SUPER BASS** per aumentare l'effetto basso.

FUNZIONI (EQ) EQUALIZZATORE

Questa unità ha un sistema equalizzatore incorporato. Premere il pulsante EQ su una unità per selezionare una impostazione che meglio si adatta allo stile musicale: FLAT, CLASSIC, ROCK, POP (predefinito) e JAZZ.

REGOLAZIONE ECO MICROFONO

Premere il pulsante **ECO** per attivare/disattivare l'effetto eco microfono.

SPIA DI LAMPEGGIAMENTO

Esistono 5 modalità per l'illuminazione DISCO LED. Premere il pulsante **LIGHT** per scegliere le modalità di illuminazione.

L-1: Con la modalità predefinita, il LED blu è acceso costantemente quando viene selezionato.

L-2: Il LED blu è in modalità lampeggiante.

L-3: Il LED rosso è acceso costantemente.

L-4: Il LED rosso è in modalità lampeggiante.

L-5: Il LED a 7 colori è in modalità lampeggiante.

Premere un'altra volta per spegnere.

Esistono 2 modalità per l'illuminazione LED decorativa intorno agli altoparlanti. Tenere premuto il pulsante **LIGHT** per scegliere le modalità di illuminazione.

E-1: modalità predefinita, il LED bianco costantemente acceso.

E-2: il LED diodo bianco lampeggia.

Premere un'altra volta per spegnere.

FUNZIONAMENTO RADIO

Ascoltare le trasmissioni radio FM. Premere il pulsante **FUNZIONE** sull'unità, il display indica FM e la frequenza radio.

NOTA: al fine di ottenere la migliore ricezione, estendere l'antenna FM sulla parte posteriore dell'unità prima di usarne l'intera lunghezza.

SINTONIZZARSI SU UNA STAZIONE RADIO

Se si conosce la frequenza della stazione alla quale si vuole sintonizzarsi direttamente:

- Sintonizzarsi su una stazione premendo ripetutamente il pulsante **▶▶/TUN.+** o **◀◀/TUN.-**. Tenere premuti per cercare in alto e in basso. La frequenza della stazione è indicata sul display.

Per sintonizzarsi su una stazione preimpostata:

- Per sintonizzarsi su una stazione preimpostata, premere il pulsante **10/M./FOLD.+**.
- Per sintonizzarsi sulla stazione preimpostata precedente, premere il pulsante **10/M./FOLD.-**.

MEMORIA/SCANSIONE PREIMPOSTATA AUTOMATICA

Per scansionare le stazioni nell'intervallo di ricezione e salvarle automaticamente nella memoria preimpostata, tenere premuto il pulsante **▶/BT/SCAN**. Dopo che l'unità ha terminato la scansione, l'unità si sintonizza automaticamente a un numero preimpostato 1 (P01).

FUNZIONAMENTO MEMORIA PREIMPOSTATA MANUALE

Scegliere quali stazioni salvare nella memoria preimpostata invece di scansionare automaticamente.

1. Usare il pulsante **▶▶/TUN.+** o **◀◀/TUN.-** per sintonizzarsi alla stazione che si desidera salvare come preimpostata (p.es., 93.1).
2. Premere il pulsante **P-MODE/M. "P01"** lampeggia sul display per indicare che la stazione viene salvata come Memoria preimpostata 01. (Per modificare il numero di memoria preimpostata, premere i pulsanti **10/M./FOLD.+** o **10/M./FOLD.-**)
3. Premere il pulsante **P-MODE/M.** per completare il salvataggio della stazione (p.es., P01 è ora impostato su 93.1).
4. Per salvare un'altra stazione, ripetere i passaggi 1-3. È possibile salvare fino a 30 stazioni FM.

FUNZIONAMENTO USB

Questa unità offre due porte USB per la riproduzione musicale.

1. Premere il pulsante **FUNCTION** sull'unità per selezionare la modalità "USB1" o "USB2".
2. Inserire la penna di memoria USB nella porta USB sulla parte superiore dell'unità. La riproduzione si avvia automaticamente dalla Traccia 1.
3. Per mettere in pausa la riproduzione, premere il pulsante **▶/BT/SCAN** sull'unità. Il tempo di riproduzione lampeggia sul display.
4. Per riavviare la riproduzione, premere nuovamente il pulsante **▶/BT/SCAN**.
5. Per selezionare una traccia desiderata, premere il pulsante **▶▶/TUN.+** o **◀◀/TUN.-** rispettivamente durante la riproduzione fino a che la traccia desiderata appare sul display. L'unità inizia automaticamente la riproduzione.
6. Per cercare uno specifico passaggio durante la riproduzione, tenere premuto il pulsante **▶▶/TUN.+** o **◀◀/TUN.-** per scansionare la traccia attualmente riprodotta ad alta velocità fino al punto (passaggio) desiderato, quindi rilasciare il pulsante per la normale modalità di riproduzione.
7. Per selezionare una canzone il cui numero di traccia superi 10, premere il pulsante **10/M./FOLD.+** o **10/M./FOLD.-** ogni volta per saltare 10 tracce in avanti/indietro, quindi premere il pulsante **▶▶/TUN.+** o **◀◀/TUN.-** per selezionare la traccia desiderata.

8. Per selezionare una cartella desiderata (se l'USB contiene più di una cartella), tenere premuto il pulsante **10/M./FOLD.+** o **10/M./FOLD.-** ogni volta per saltare una cartella in avanti/indietro, quindi premere il pulsante **▶▶/TUN.+** o **◀◀/TUN.-** per selezionare la traccia desiderata.

IMPORTANTE: La porta USB è prevista solo per il trasferimento dei dati. Altri dispositivi non possono essere usati con questa connessione USB. L'uso dei cavi di estensione USB non è raccomandato. Non disconnettere il dispositivo USB dall'unità durante la riproduzione o la lettura del dispositivo USB.

RIPRODUZIONE RIPETUTA

È possibile riprodurre ripetutamente una traccia o tutte le tracce sul dispositivo USB.

Per ripetere una singola traccia

1. Premere il pulsante **P-MODE/M.** sull'unità durante la riproduzione, lo schermo mostra "C" e la traccia corrente sarà riprodotta più volte.
2. Per annullare la riproduzione ripetuta, premere il pulsante **P-MODE/M.** sull'unità fino a che "C" non scompare dal display.

Per ripetere tutte le tracce

1. Premere il pulsante **P-MODE/M.** sull'unità fino a che "C" non appare in modo fisso sul display, tutte le tracce sul dispositivo USB saranno ripetute più volte.
2. Per annullare la riproduzione ripetuta, premere il pulsante **P-MODE/M.** sull'unità fino a che "C" non scompare dal display.

Per ripetere la cartella (solo per dispositivi USB contenenti più di una cartella)

1. Premere il pulsante **P-MODE/M.** sull'unità fino a che "C" **CARTELLA** non appare in modo fisso sul display, la cartella corrente sarà ripetuta più volte.
2. Per annullare la riproduzione ripetuta, premere il pulsante **P-MODE/M.** sull'unità fino a che "C" **CARTELLA** non scompare dal display.

RIPRODUZIONE CASUALE

Premere il pulsante **P-MODE/M.** sull'unità in modalità riproduzione fino a che **"RAND"** non appare in modo fisso sul display, la riproduzione casuale parte automaticamente dalla traccia successiva. Premere il pulsante **P-MODE/M.** nuovamente fino a che **"RAND"** non scompare dal display per annullare.

FUNZIONAMENTO BLUETOOTH

1. Premere il pulsante **FUNCTION** sull'unità per passare alla funzione BLUETOOTH, l'LCD mostra "bt" e l'indicatore di coppia lampeggia ad alta velocità.
2. Accendere la funzione Bluetooth sul dispositivo, scansionare l'unità **"PS-920"** e connettersi, quindi inserire la password 0000 se richiesto. L'indicatore di coppia si illumina per indicare che la connessione è completa e il display mostra "bt". Premere Play per avviare la riproduzione.
3. Ruotare la manopola **VOLUME** sull'unità o regolare il volume sul dispositivo esterno per aumentare o ridurre il volume della musica al livello desiderato.
4. Premere e tenere premuto il pulsante **▶/BT/SCAN** per disconnettere il Bluetooth.

NOTA: il Bluetooth funziona al meglio entro 10 metri da aria aperta.

FUNZIONAMENTO AUX-IN

1. Premere il pulsante **FUNCTION** sull'unità per selezionare la modalità "AUX".
2. Connettere il proprio dispositivo audio alla presa AUX IN sul pannello superiore dell'unità con un cavo AUX IN. (il cavo audio non è incluso)
3. Ruotare la manopola **VOLUME** sull'unità o regolare il volume sul dispositivo esterno per aumentare o ridurre il volume della musica al livello desiderato.
4. Controllare la riproduzione del dispositivo audio.

FUNZIONAMENTO PRESA MIC

L'ingresso del microfono è disponibile in tutte le modalità.

1. Connettere il proprio microfono alla presa **MIC JACK** 6,3 mm sul pannello superiore dell'unità.
2. Ruotare la manopola **MIC VOL.** sull'unità per aumentare o ridurre il volume del microfono.
3. Premere il pulsante **ECO** per attivare/disattivare l'effetto eco del microfono.

Specifiche tecniche

Modello	PS-920
Generale	
Requisiti energetici	AC 100-240V~50/60Hz
Consumo energetico	33 W
Consumo energetico StandBy	<0,5W
Emissione	2 x 25W (RMS)
Potenza massima totale	150 W
Risposta di frequenza	40Hz-15KHz
Frequenza FM	FM 87.5-108MHz
Presse AUX in	3.5mm
Presse microfono	6.3mm
Temperatura di lavoro	5°C - +40°C
Bluetooth	
Sistema di comunicazione	Versione standard Bluetooth 2.1+EDR
Intervallo di ricezione	10 metri (distanza di linea di vista)
Profili Bluetooth compatibili	Profilo di distribuzione audio avanzata (A2DP)

NOTA: Le specifiche sono soggette a modifiche per il miglioramento continuo senza previo avviso.

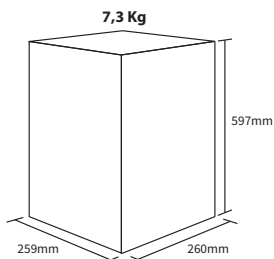

Importantes consignes de sécurité



Svp, lire ces consignes de sécurité et respecter les avertissements suivants avant que l'appareil ne soit actionné :



L'éclair contenu dans un triangle équilatéral est un avertissement à l'attention de l'utilisateur sur la présence, à l'intérieur du produit, de pièces non isolées soumises à une « tension dangereuse », suffisamment élevée pour poser un risque d'électrocution.



Le point d'exclamation contenu dans un triangle équilatéral a pour objet d'appeler l'attention de l'utilisateur sur la présence dans la documentation accompagnant le produit d'instructions importantes d'utilisation et d'entretien (de réparation).

Afin d'éviter un incendie, maintenir toujours les bougies et autres flammes nues éloignées de ce produit.



Avertissement :

- Suivez toujours les précautions basiques de sécurité durant l'utilisation de cet appareil, particulièrement lorsque des enfants sont présents.
- Les enfants doivent être supervisés afin de s'assurer qu'ils ne jouent pas avec l'appareil.
- N'endommagez pas le cordon d'alimentation, ne placez pas d'objets lourds sur celui-ci, ne l'étirez pas et ne le tordez pas. N'utilisez pas non plus de rallonge électrique. Un cordon d'alimentation endommagé peut être source d'incendie ou d'électrocution.
- Si le cordon d'alimentation est endommagé, il doit être remplacé par le fabricant, un agent du service après-vente ou des personnes similairement qualifiées afin d'éviter tout risque.
- Assurez-vous que l'appareil est bien branché dans une prise électrique CA 220-240V 50Hz. Utiliser une tension plus élevée peut endommager l'appareil voir même être cause d'incendie.
- Si votre fiche électrique ne rentre pas dans votre prise murale, ne forcez pas pour la faire rentrer.
- Éteignez l'appareil avant de le débrancher de sa source électrique afin de complètement le désactiver.
- Ne connectez ou ne déconnectez pas le cordon d'alimentation avec des mains mouillées. Ceci peut causer une électrocution.
- NOTES : Pour déconnecter complètement le système lorsqu'il n'est pas utilisé pendant une période prolongée, retirez le cordon d'alimentation CA de la prise murale.
- Assurez-vous que la prise principale est toujours facilement accessible.
- Ce produit ne contient aucune pièce réparable par l'utilisateur. En cas de défaut, contactez le fabricant ou le département de service après-vente autorisé. L'exposition aux pièces internes situées à l'intérieur de l'appareil peuvent mettre votre vie en danger. La garantie du fabricant ne couvre pas les défauts provoqués par des réparations effectuées par des tiers non autorisés.
- N'utilisez pas ce produit directement après déballage. Attendez qu'il se réchauffe à la température ambiante avant de l'utiliser.

- Assurez-vous que ce produit est utilisé dans des climats modérés uniquement (et non tropicaux ou sous-tropicaux).
- Placez le produit sur une surface plane et stable sans vibrations.
- Assurez-vous que le produit ou ses pièces ne dépassent pas du bord du meuble le supportant.
- Pour réduire les risques d'incendie, d'électrocution ou de dommages à ce produit, veuillez ne pas l'exposer à la lumière directe du soleil, à la poussière, à la pluie et à l'humidité. Ne l'exposez jamais aux éclaboussures ou égouttements et ne placez pas d'objets remplis d'eau sur ou près du produit.
- Ne placez pas d'objets remplis de liquide, comme des vases sur l'appareil.
- N'installez pas l'appareil à proximité de sources de chaleurs telles que des radiateurs, des chauffages, des cuisinières ou d'autres appareils (y compris des amplificateurs) produisant de la chaleur.
- Ne placez pas de produit dans un emplacement à l'humidité élevée et présentant une mauvaise ventilation.
- Ne montez pas ce produit au mur ou au plafond.
- Ne placez pas cette unité près de télévisions, d'enceintes ou d'autres objets générant de forts champs magnétiques.
- Ne laissez pas cette unité sans surveillance durant son utilisation.
- Laissez un espace d'au moins 30 cm à l'arrière et en haut de l'appareil et d'au moins 5 cm de chaque côté. Ne bloquez pas les entrées de ventilation de ce produit. Assurez-vous toujours que les ouvertures de ventilation ne sont pas recouvertes d'articles tels que journaux, nappes de table, rideaux, etc.
- Ne laissez JAMAIS une personne, et particulièrement un enfant, faire rentrer un objet dans les trous, fentes ou toute autre ouverture du boîtier de l'appareil, ceci pouvant causer une électrocution fatale.
- Les orages sont dangereux pour tous les appareils électriques. Si le secteur ou le câblage aérien est frappé par la foudre, l'appareil peut être endommagé, même s'il était éteint. Vous devez débrancher tous les câbles et connecteurs de l'appareil avant un orage.
- Un niveau de pression acoustique excessif du casques ou des écouteurs peut causer une perte auditive.

Entretien

- Débranchez le câble d'alimentation de la source de courant avant de nettoyer l'appareil.
- Utilisez un chiffon doux et propre pour nettoyer l'extérieur de l'appareil. Ne nettoyez jamais l'appareil avec des produits chimiques ou détergent.

Piles

- Observez la polarité correcte en insérant les piles.
- Ne pas exposer les piles aux températures élevées et ne pas les placer dans des endroits où la température pourrait augmenter rapidement, par exemple près d'un feu, ou directement à la lumière solaire.
- Ne pas exposer les piles à la chaleur rayonnante excessive, ne pas les jeter au feu, ne pas les démonter et ne pas essayer de recharger les piles non-rechargeables. Elles peuvent fuir ou exploser.
- Ne jamais utiliser ensemble des piles différentes ou mélanger des piles neuves et les usagées.
- Lorsque la télécommande n'est pas utilisée pendant une période prolongée (plus d'un mois), retirez la pile de la télécommande pour éviter tout risque de fuite.
- Si les piles fuient, nettoyez les fuites à l'intérieur du compartiment à piles et remplacez les piles par des piles neuves.
- N'utilisez pas de piles autres que celles spécifiées.

N'ingérez pas la pile, risque de brûlure chimique

- Si la pile est ingérée, elle peut causer de sévères brûlures internes en moins de 2 heures voire même la mort. Gardez les piles neuves et usagées hors de la portée des enfants. Si le compartiment de la pile ne ferme pas bien, arrêtez d'utiliser le produit et gardez-le hors de la portée des enfants. Si vous pensez que des piles ont pu être avalées ou placées à l'intérieur d'une partie quelconque du corps, consultez immédiatement un médecin.



Entretien de la batterie intégrée

Veillez observer les consignes suivantes si le produit contient une batterie :

- Votre produit est alimenté par une batterie rechargeable intégrée.
- Cette batterie peut être chargée et déchargée des centaines de fois, mais peut s'user après une longue période d'utilisation.
- Débranchez le chargeur et le produit de la prise électrique lorsque celui-ci n'est pas utilisé.
- Ne laissez pas une batterie complètement chargée raccordée au chargeur, surcharger la batterie pouvant diminuer sa durée de vie.
- Si elle n'est pas utilisée, une batterie complètement chargée perdra sa charge au fil du temps.
- Laissez ce produit dans un endroit chaud ou froid, comme dans une voiture verrouillée en été ou en hiver, peut réduire la capacité et la durée de vie de la batterie.
- Essayez toujours de laisser votre appareil dans un environnement frais sans humidité à une température de moins de 32°C.
- Un produit utilisant une batterie chaude ou froide peut ne pas fonctionner temporairement, même si la batterie est complètement chargée. Les performances de batterie sont particulièrement limitées pour les températures bien inférieures à 0°C.
- Si vous pensez stocker votre appareil pendant plus de six mois, chargez complètement la batterie tous les mois pour la garder en bon état.
- L'unité doit être complètement rechargée après chaque utilisation de l'appareil. Ceci préservera le bon état de la batterie.

Avertissement concernant la batterie !

- La batterie utilisée dans ce produit peut présenter un risque d'incendie ou de brûlure chimique si elle est mal utilisée.
- N'essayez pas d'ouvrir le produit ou de remplacer la batterie. Elle est intégrée et non remplaçable. L'utilisation de batteries autres peut présenter un risque d'incendie et annulera la garantie.
- Mettez les batteries au rebut en respectant la réglementation locale en vigueur. Veuillez recycler lorsque possible. Ne la mettez pas au rebut avec les déchets ménagers et ne la brûlez pas, celle-ci pouvant exploser.
- Les batteries endommagées peuvent exploser.
- Chargez la batterie en utilisant le chargeur fourni et les conditions de charge spécifiées dans le manuel d'instruction. Charger la batterie dans toutes autres conditions peuvent causer une surcharge, une émission de gaz hydrogène, une fuite, un départ de feu ou une rupture de la batterie.

ATTENTION :

1. Considérations importantes de sécurité

Durant le chargement de la batterie, veuillez faire attention aux conditions de charge spécifiées ci-dessous.

- Rechargez uniquement en gardant l'unité à l'endroit.
- Ne pas incinérer.
- N'utilisez aucun chargeur autre que le chargeur CA fourni.

2. Pour éviter d'endommager la batterie

- Ne la faites pas tomber ou ne la soumettez pas à de violents chocs physiques.

3. Pour assurer une longue durée de vie de la batterie

- L'unité doit être complètement rechargée après chaque utilisation.
- Si l'unité est stockée pendant plus de six mois sans recharge, la batterie dans l'appareil doit être complètement déchargée. Veuillez contacter notre centre d'entretien autorisé pour remplacer la batterie. Utiliser une batterie profondément déchargée peut causer une fuite, un incendie ou une explosion.
- Ne déchargez pas complètement la batterie.
- Coupez l'interrupteur principal avant utilisation, la batterie pouvant autrement complètement se décharger.

Guides de sécurité et de manipulation des batteries au plomb

Les batteries rechargeables au plomb demandent un entretien régulier pour assurer une utilisation et une manipulation en toute sécurité. Veuillez lire et respecter les instructions de ce document pour les utiliser en toute sécurité.

1. APERÇU

Les batteries utilisées ou manipulées de manière incorrecte peuvent être dangereuses, veuillez lire les instructions dans leur intégralité avant d'effectuer tout travail sur la batterie. Les batteries sont lourdes, faites attention lorsque vous les soulevez ou les transportez. Veuillez lire et suivre attentivement toutes les instructions de ce document, sur la batterie et dans le manuel du produit. Gardez la batterie à l'endroit pour éviter toute fuite.

2. ENTRETIEN

Remplacez la batterie par une batterie neuve durant la période spécifiée dans le manuel d'instruction ou sur l'équipement. Contactez un centre d'entretien autorisé pour clarifier toute question concernant la vérification et le remplacement de la batterie.

3. MESURES DE PREMIERS SOINS

Si de l'acide est ingéré, consultez immédiatement un professionnel de la santé. Ne faites pas vomir et buvez beaucoup d'eau. En cas de contact avec la peau ou les yeux, rincez immédiatement et abondamment avec de l'eau pendant plusieurs minutes. Consultez immédiatement un professionnel de la santé si les yeux sont exposés. Pour tout déversement, lavez immédiatement avec de l'eau, de l'eau savonneuse ou un neutralisateur d'acide.

4. CHARGEMENT (en utilisant l'appareil de charge)

Chargez la batterie en utilisant le chargeur fourni et les conditions de charge spécifiées dans le manuel d'instruction. Charger la batterie dans toutes autres conditions peuvent causer une surcharge, une émission de gaz hydrogène, une fuite, un départ de feu ou une rupture de la batterie. Ne chargez pas la batterie en position inversée. Surcharger en position inversée peut causer une fuite d'acide de la vanne de sûreté.

- Rechargez les batteries plomb-acide après chaque utilisation pour éviter le sulfatage. Ne stockez pas des batteries peu chargées.
- Ne laissez pas une batterie plomb-acide geler. La batterie vide gèle plus rapidement qu'une batterie pleine. Ne chargez jamais une batterie gelée.
- Évitez de charger à des températures dépassant 49°C.

5. MANUTENTION ET STOCKAGE

Les batteries sont remplies d'acide et doivent être toujours gardées à l'endroit. Stockez dans un emplacement frais, sec et bien ventilé. Ne stockez pas dans un emplacement où des étincelles sont générées. Si la batterie doit être stockée pendant un an ou plus sans charge, sa durée de vie peut diminuer. Stockez la batterie après un chargement complet. La durée de vie pourrait autrement diminuer.

6. CONSIDÉRATIONS DE MISE AU REBUT

Les vieilles batteries doivent être recyclées à travers un programme certifié. Le fournisseur de la nouvelle batterie aura accès à un tel programme. Nous vous conseillons d'utiliser un tel programme pour la mise au rebut de vos batteries usagées. GARANTIE Les produits sont uniquement garantis contre les défauts de fabrication ou attribuables aux matériaux selon la législation en vigueur. Une preuve d'achat est requise pour toute demande de garantie. La garantie ne couvre pas une mauvaise installation, une charge inadéquate, tout dommage ou défaut accidentel, et autres types d'abus. Une batterie remplacée sous garantie est uniquement garantie jusqu'à la fin de la période de garantie de la batterie originale. Les batteries gardées inutilisées pendant une durée prolongée deviendront défectueuse par négligence.

7. BATTERIES DE REMPLACEMENT

Les batteries de remplacement doivent être du même type, de la même taille, du même fabricant et du même numéro de modèle, si possible. La batterie de remplacement doit être avoir une charge d'entre 90 et 95% de la capacité nominale. La capacité augmentera jusqu'à la valeur nominale après plusieurs cycles de charges/décharges ou après une certaine période d'opération.

Comment enlever la batterie pour sa mise au rebut

**RISQUE DE BLESSURE. PORTEZ DES GANTS
LORSQUE VOUS TRAVAILLEZ !**

La batterie doit être enlevée uniquement par un point de service spécialisé.

1. Retirez les 10 vis à l'arrière de l'enceinte.
2. Ouvrez le boîtier de l'unité principale.
3. Déconnectez les 3 connecteurs raccordant les caissons avant et arrière sur le circuit imprimé.
4. Sur le caisson arrière, retirez les 4 vis maintenant la batterie en place.
5. Retirez la batterie ou tournez les fils connectés à la batterie vers le dessus.
6. Coupez les tubes de dissipation thermique des fils de batterie.
7. Retirez les points de soudage entre la batterie et les fils.
8. Retirez les batteries du boîtier de batterie.

Mise au rebut de cet appareil et des piles

- Ne vous débarrassez pas de ce produit ou des piles avec les déchets ménagers non triés. Renvoyez-la à un point de ramassage et de recyclage WEEE (déchets d'équipements électriques et électroniques) selon la législation en vigueur. Agir ainsi, aide à conserver les ressources et à protéger l'environnement.
- La plupart des pays de l'Union Européenne règlent par la loi la mise au rebut des batteries. Entrer en contact avec le détaillant ou les autorités locales pour plus d'information.
- Le symbole ci-dessus apparait sur l'équipement électrique et électronique et les piles (ou l'emballage) pour rappeler ce fait à l'utilisateur. Si « Hg » ou « Pb » apparait sous le symbole, ceci indique que la pile contient des traces de mercure (Hg) ou de plomb (Pb), respectivement.
- Les utilisateur doivent utiliser les centres de ramassage d'équipements et de piles existants.



Déclaration CE :

- Par la présente, Universal Media Corporation sp. z o.o. déclare que cet appareil audio est conforme aux principales exigences et autres clauses pertinentes de la Directive RED 2014/53/EU. Le texte intégral de la déclaration de conformité de l'UE est disponible en cliquant sur le lien suivant : <http://www.sharp.eu/av/documents-of-conformity>

Marques déposées :



La marque et les logos Bluetooth® sont des marques déposées de Bluetooth SIG., Inc.

Les termes HDMI et HDMI High-Definition Multimedia Interface et logo HDMI sont protégés par le droit d'auteur et sont la propriété de HDMI Licensing, LLC aux États-Unis et dans d'autres pays.

Accessoires

- 1x Manuel d'utilisation
- 1x Microphone
- 1x Cordon d'alimentation UE
- 1x Guide de démarrage rapide
- 1x Cordon d'alimentation RU

Aperçu de l'appareil

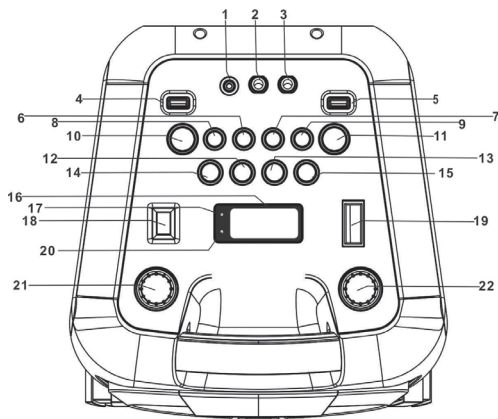

Vue de dessus

1. JACK AUX IN 3,5 mm
2. JACK MIC 1 6,3 mm
3. JACK MIC 2 6,3 mm
4. PORT USB 1
5. PORT USB 2
6. TOUCHE 10/M./DOSS.+
7. TOUCHE LUMIÈRE
8. TOUCHE 10/M./DOSS.-
9. TOUCHE ÉCHO
10. TOUCHE EQ
11. TOUCHE FONCTION
12. TOUCHE /TUN.-
13. TOUCHE /TUN.+
14. TOUCHE P-MODE/M.
15. TOUCHE /BT/SCAN
16. ÉCRAN LCD
17. VOYANT D'APPARIEMENT
18. TOUCHE SUPER BASSES
19. TOUCHE D'ALIMENTATION MARCHÉ/ARRÊT
20. VOYANT DE CHARGE
21. COMMANDE DE VOL. MICROPHONE
22. COMMANDE DE VOLUME

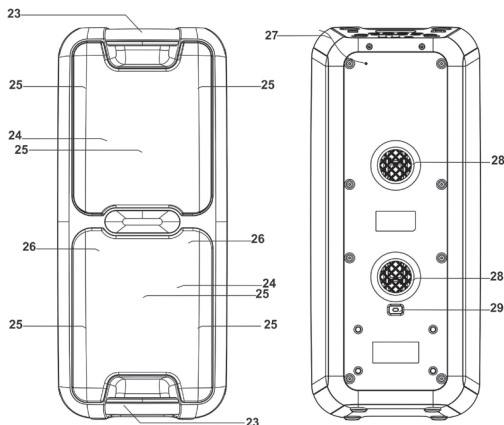

Vue Avant et Arrière

23. POIGNÉE
24. ENCEINTES
25. LUMIÈRE LED DISCO
26. TWEETERS
27. ANTENNE FM
28. TROUS DE VENTILATION
29. PORT CA

Mise en route

ALIMENTATION

Cette unité fonctionne avec une batterie plomb-acide rechargeable (capacité de batterie 4 000 mAh). Chargez complètement l'unité (environ 5 heures) avant d'utiliser le produit pour la première fois. L'autonomie de lecture est d'environ 2 heures après une charge complète. Débranchez le cordon d'alimentation CA de la prise CA pour utiliser l'appareil sur batterie une fois celle-ci complètement chargée. Le branchement du cordon d'alimentation CA lorsque le bloc-batterie est installé lance le chargement de la batterie, le voyant LED de charge s'allume en rouge durant la charge. Lorsque la batterie est complètement chargée le voyant passe au vert. Lorsque la charge de la batterie est faible, le voyant LED clignote en rouge. **AVERTISSEMENT** : Ne changez pas la batterie, cette opération ne doit être effectuée que par du personnel qualifié.

INSTRUCTIONS DE FONCTIONNEMENT

FONCTION DE BASE

MISE EN MARCHÉ/ARRÊT DE L'APPAREIL

Appuyez sur la touche ON/OFF (marche/arrêt) pour allumer l'appareil.

RÉGLAGE DU MODE DE FONCTION

Pour changer de mode de fonction, pressez la touche **FUNCTION** (Fonction) plusieurs fois pour choisir la fonction USB1/USB2/BLUETOOTH/AUX/RADIO.

RÉGLAGE DU VOLUME

1. Tournez le bouton de **VOLUME** de l'appareil pour augmenter ou diminuer le volume de la musique.
2. Tournez le bouton de **MIC VOL (Vol. Mic.)** de l'appareil pour augmenter ou diminuer le volume du microphone.

RÉGLAGE DES BASSES

Pressez la touche **SUPER BASS (Super basses)** de l'appareil pour augmenter le niveau de basses.

FONCTION ÉGALISATEUR (EQ)

L'appareil est équipé d'un système d'égalisateur intégré. Pressez la touche **EQ** sur l'appareil pour sélectionner le réglage correspondant le mieux au style de musique : FLAT (Aucun), CLASSIC (Classique), ROCK, POP (défaut) et JAZZ.

AJUSTEMENT DE L'ÉCHO DU MICROPHONE

Pressez la touche **ECHO (Écho)** de l'appareil pour activer ou désactiver l'effet d'écho microphone.

LUMIÈRE CLIGNOTANTE

Il existe 5 modes pour le lumière LED DISCO. Pressez la touche **LIGHT** (Lumière) pour choisir le mode de lumière.

L-1 Mode par défaut, la LED bleue s'allume constamment.

L-2 La LED bleue clignote.

L-3 La LED rouge s'allume constamment.

L-4 La LED rouge clignote.

L-5 Les 7 LEDs colorées clignent.

Pressez une fois de plus pour désactiver la lumière.

Il existe 2 modes pour les LEDs de décoration situées autour des enceintes.

Pressez et gardez pressée la touche **LIGHT (Lumière)** pour choisir le mode de lumière.

E-1: Mode par défaut, la LED blanche sera allumée en permanence.

E-2: La LED blanche clignotera.

Pressez une fois de plus pour désactiver la lumière.

FONCTION RADIO

Écoutez des stations radio FM. Pressez la touche **FUNCTION (Fonction)** de l'unité, l'écran affiche FM et la fréquence radio.

NOTE : pour obtenir la meilleure réception, déployez complètement l'antenne FM à l'arrière de l'unité avant d'utiliser l'appareil.

RÉGLER UNE STATION RADIO

Si vous connaissez la fréquence de la radio que vous souhaitez écouter :

- Régler la station en pressez les touches **►/TUN.+** ou **◄/TUN.-** plusieurs fois. Gardez-les pressées pour rechercher vers l'avant ou vers l'arrière. La fréquence de la station est affichée sur l'écran.

Pour régler une station préréglée :

- Pour régler la station préréglée suivante, pressez la touche **10M./FOLD.+** (10/M./DOSS.+).
- Pour régler la station préréglée précédente, pressez la touche **10M./FOLD.-** (10/M./DOSS.-).

MÉMOIRE PRÉRÉGLÉE AUTO / BALAYAGE

Pour balayer les bandes radio, rechercher les stations émettant dans la zone de réception et les sauvegarder automatiquement en mémoire, pressez et gardez pressée la touche **►/BT/SCAN** (Lecture/Pause/App./Balayage). Une fois le balayage terminé, l'unité passera automatiquement à la station réglée en position 1 (P01).

FONCTION DE MÉMOIRE PRÉRÉGLÉE MANUELLE

Choisissez quelles stations vous souhaitez sauvegarder en mémoire au lieu de balayer automatiquement.

1. Utilisez les touches **►/TUN.+** ou **◄/TUN.-** pour régler la station que vous souhaitez sauvegarder (par ex. 93.1).
2. Appuyez sur la touche **P-MODE/M.** « P01 » clignotera sur l'écran pour indiquer que vous sauvegardez la station dans la Mémoire préréglée 01. (Pour changer le numéro de mémoire préréglée, pressez les touches **10M./FOLD.+** (10/M./DOSS.+) ou **10M./FOLD.-** (10/M./DOSS.-)).
3. Pressez la touche **P-MODE/M** pour terminer la sauvegarde de la station (par ex. P01 est maintenant réglé sur 93.1).
4. Pour sauvegarder une autre station, répétez les étapes 1 à 3. Vous pouvez sauvegarder jusqu'à 30 stations FM.

FONCTION USB

Cet appareil offre deux ports USB pour la lecture de musique.

1. Pressez la touche **FUNCTION (Fonction)** sur l'appareil pour sélectionner le mode « USB1 » ou « USB2 ».
2. Branchez la clé USB dans le port USB en haut de l'appareil. La lecture démarrera automatiquement à partir de la première piste.
3. Pour mettre la lecture en pause, pressez la touche **►/BT/SCAN** (Lecture/Pause/App./Balayage) sur l'appareil. La durée de lecture s'affichera sur l'écran.
4. Pour reprendre la lecture, pressez la touche **►/BT/SCAN** (Lecture/Pause/App./Balayage) sur l'appareil.
5. Pour sélectionner une piste particulière, pressez la touche **►/TUN.+** ou **◄/TUN.-** plusieurs fois durant la lecture jusqu'à ce que la piste désirée s'affiche sur l'écran. L'appareil lancera la lecture automatiquement.
6. Pour rechercher un passage particulier durant la lecture, pressez et gardez pressée la touche **►/TUN.+** ou **◄/TUN.-** pour scanner la piste à haute vitesse jusqu'à ce que le point (passage) recherché apparaisse, puis relâchez le bouton pour repasser en mode de lecture normale.
7. Pour sélectionner une chanson dont le numéro de piste dépasse 10, pressez la touche **10M./FOLD.+** ou **10M./FOLD.-** pour sauter 10

pistes vers l'avant/arrière, puis pressez la touche **►/TUN.+** ou **◄/TUN.-** pour sélectionner la piste désirée.

8. Pour sélectionner un dossier désiré (si la clé USB contient plus d'un dossier), pressez et gardez pressée la touche **10M./FOLD.+** ou **10M./FOLD.-** plusieurs fois pour sauter un dossier vers l'avant/arrière, puis pressez la touche **►/TUN.+** ou **◄/TUN.-** pour sélectionner la piste désirée.

IMPORTANT : Le port USB est conçu uniquement pour le transfert de données. Veuillez ne pas brancher d'autres appareils sur ce port USB. L'utilisation d'un cordon d'extension USB n'est pas recommandée. Ne débranchez pas le port USB de l'appareil durant la lecture d'un appareil USB.

LECTURE EN BOUCLE

Vous pouvez lire une piste ou toutes les pistes de la clé USB de manière répétée.

Pour répéter une unique piste

1. Pressez la touche **P-MODE/M.** de l'appareil durant la lecture. L'écran affiche "C." et la piste en cours sera lue en boucle.
2. Pour annuler la lecture répétée, pressez la touche **P-MODE/M.** sur l'appareil jusqu'à ce que "C." disparaisse de l'écran.

Pour répéter toutes les pistes :

1. Pressez la touche **P-MODE/M.** sur l'appareil jusqu'à ce que "↻" s'affiche constamment sur l'écran. Toutes les pistes sur la clé USB seront lues de manière répétée.
2. Pour annuler la lecture répétée, pressez la touche **P-MODE/M.** sur l'appareil jusqu'à ce que "↻" disparaisse de l'écran.

Pour répéter un dossier (uniquement pour les clés USB contenant plus d'un dossier)

1. Pressez la touche **P-MODE/M.** sur l'appareil jusqu'à ce que "↻" **FOLDER** (Dossier) s'affiche constamment sur l'écran. Toutes les pistes du dossier seront lues de manière répétée.
2. Pour annuler la lecture répétée, pressez la touche **P-MODE/M.** sur l'appareil jusqu'à ce que "↻" **FOLDER** (Dossier) disparaisse de l'écran.

LECTURE AU HASARD

Pressez la touche **P-MODE/M.** sur l'appareil jusqu'à ce que « **RAND** » (Aléatoire) s'affiche constamment sur l'écran. La lecture aléatoire commencera à partir de la piste suivante. Appuyez sur la touche **P-MODE/M.** à nouveau jusqu'à ce que « **RAND** » (Aléatoire) disparaisse de l'écran pour annuler.

FONCTION BLUETOOTH

1. Pressez la touche **FUNCTION (Fonction)** de l'appareil pour passer en fonction BLUETOOTH, l'écran affiche « **bt** » et le voyant d'appariement clignotera rapidement.
2. Activez la fonction Bluetooth sur l'appareil, sélectionnez l'appareil « **PS-920** », connectez-vous puis entrez le mot de passe 0000 si nécessaire. Le voyant d'appariement s'allume pour indiquer que la connexion s'est effectuée et l'écran affiche « **bt** ». Appuyez sur Play (Lecture) pour lancer la lecture.
3. Tournez le bouton de **VOLUME** sur l'appareil ou ajustez le volume sur l'appareil externe pour augmenter ou diminuer le volume de la musique au niveau désiré.
4. Pressez et gardez pressée la touche **►/BT/SCAN** (Lecture/Pause/App./Balayage) pour déconnecter la connexion Bluetooth.

REMARQUE : Le Bluetooth fonctionne mieux à une portée de moins de 10 m sans obstructions.

FONCTION ENTRÉE AUX

1. Pressez la touche **FUNCTION (Fonction)** sur l'appareil pour sélectionner le mode « **AUX** ».
2. Connectez votre appareil audio au port jack AUX IN sur le panneau supérieur de l'unité avec un câble auxiliaire. (câble audio non compris)

3. Tournez le bouton de **VOLUME** sur l'appareil ou ajustez le volume sur l'appareil externe pour augmenter ou diminuer le volume de la musique au niveau désiré.
4. Contrôlez la lecture avec votre appareil audio.

2. Tournez le bouton de **MICVOL** (Vol. Mic.) de l'appareil pour augmenter ou diminuer le volume du microphone.
3. Pressez la touche **ECHO** (Écho) pour activer ou désactiver l'effet d'écho du microphone.

FONCTION ENTRÉE MIC

L'entrée microphone est disponible pour tous les modes.

1. Connectez votre microphone au port **MIC JACK** 6,3 mm situé sur le panneau supérieur de l'unité.

Spécifications techniques

Modèle	PS-920
Général	
Alimentation	AC100-240V~50/60Hz
Consommation énergétique	33 W
Consommation électrique De veille	<0,5W
Puissance en sortie	2 x 25W (RMS)
Puissance max de sortie	150 W
Réponse en fréquence	40Hz-15KHz
Fréquence FM	FM 87.5-108MHz
Port d'entrée AUX	3.5mm
Port microphone	6.3mm
Température de fonctionnement	5°C - +40°C
Bluetooth	
Système de communication	Bluetooth Standard version 2.1+EDR
Portée de réception	10 mètres (sans obstruction)
Profils Bluetooth compatibles	Advanced Audio Distribution Profile (A2DP)

NOTE : Les spécifications peuvent être modifiées sans préavis dans le cadre de l'amélioration constante de l'appareil.

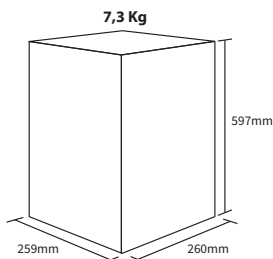

Ważne środki ostrożności



Proszę zapoznać się z niniejszymi instrukcjami bezpieczeństwa i wziąć pod uwagę poniższe ostrzeżenia zanim urządzenie zostanie uruchomione:



Ikona pioruna z grotom wewnątrz trójkąta równobocznego ostrzega użytkownika przed nieizolowanym „niebezpiecznym napięciem” w obudowie produktu, które może być na tyle wysokie, że stwarza ryzyko porażenia prądem.



Wykrzyknik wewnątrz trójkąta równobocznego powiadamia użytkownika o ważnych wskazaniach dotyczących obsługi i konserwacji (serwisowania) zawartych w instrukcji obsługi urządzenia.

Żeby zapobiec pożarowi, zawsze trzymaj świece i inne źródła otwartego ognia z daleka od urządzenia.



Ostrzeżenie:

- Zawsze zachowuj podstawowe środki ostrożności podczas korzystania z urządzenia, zwłaszcza w obecności dzieci.
- Nadzoruj dzieci, by nie bawiły się urządzeniem.
- Uważaj, by nie uszkodzić kabla zasilającego: nie stawiaj na nim ciężkich przedmiotów, nie rozciągaj go ani nie wyginaj. Nie podłączaj urządzenia do przedłużacza. Uszkodzenie kabla zasilającego może spowodować pożar lub porażenie prądem.
- Jeśli przewód zasilający zostanie uszkodzony, należy go wymienić u producenta, w serwisie lub u innej wykwalifikowanej osoby, żeby ochronić się przed zagrożeniem.
- Dopilnuj, by urządzenie zostało podłączone do gniazda zasilania 220-240V~ 50Hz. Używanie wyższego napięcia może powodować awarie, a nawet zapalenie się urządzenia.
- Jeśli wtyczka nie pasuje do twojego gniazodka, nie wciskaj jej na siłę.
- Wyłącz urządzenie przed odłączeniem go od prądu, by całkowicie je wyłączyć.
- Nie odłączaj ani nie podłączaj kabla zasilającego mokrymi rękami. Może to spowodować porażenie prądem.
- UWAGA: Aby całkowicie odciąć zasilanie, gdy zamierzasz nie używać głośnika przez dłuższy czas, odłącz wtyczkę od gniazodka.
- Dopilnuj, by wtyczka była zawsze łatwo dostępna.
- Niniejszy produkt nie posiada żadnych części, które może naprawiać użytkownik. W przypadku wystąpienia usterki skontaktuj się z producentem lub autoryzowanym serwisem. Odsłanianie wewnętrznych części urządzenia może stanowić zagrożenie dla życia. Gwarancja nie obejmuje usterek wywołanych naprawami wykonywanymi przez nieupoważnionego strony trzeciej.
- Nie używaj produktu tuż po rozpakowaniu. Przed użyciem należy odczekać, aż urządzenie nagrzeje się do temperatury pokojowej.
- Urządzenia można używać tylko w umiarkowanym klimacie (nie w klimacie zwrotnikowym i podzwrotnikowym).
- Umieść urządzenie na płaskiej, stabilnej powierzchni, która nie jest narażona na wibracje.

- Dopilnuj, by urządzenie nie wystawało za krawędź mebla, na którym stoi.
- Aby zmniejszyć ryzyko pożaru, porażenia prądem i uszkodzenia produktu, nie wystawiaj go na bezpośrednie działanie światła słonecznego, kurzu, deszczu czy wilgoci. Nigdy nie narażaj urządzenia na zamoczenie lub zachłapanie i nie stawiaj na nim ani w jego pobliżu zbiorników wypełnionych cieczą.
- Nie stawiaj żadnych przedmiotów ani zbiorników z płynami, takich jak wazony itp., na urządzeniu.
- Nie umieszczaj urządzenia w pobliżu źródeł ciepła, takich jak grzejniki, nawiewy, piece czy inne urządzenia (w tym wzmacniacze) emitujące ciepło.
- Nie umieszczaj produktu tam, gdzie wilgotność jest wysoka, a wentylacja słaba.
- Nie montuj głośników na ścianie ani suficie.
- Nie ustawiaj urządzenia obok telewizora, głośników i innych sprzętów, które generują silne pola magnetyczne.
- Podczas korzystania z urządzenia nie zostawiaj go bez nadzoru.
- Zostaw co najmniej 30 cm przestrzeni za i nad urządzeniem oraz 5 cm z obu boków. Nie zakrywaj otworów wentylacyjnych urządzenia. Upewnij się, że otwory wentylacyjne nie są zakryte przedmiotami, takimi jak gazety, ścierki, zasłony itp.
- NIGDY nie pozwalaj nikomu, zwłaszcza dzieciom, wpychać czegokolwiek w otwory, gniazda i inne szczeliny w obudowie urządzenia: może to skutkować śmiertelnym porażeniem prądem.
- Burze stanowią niebezpieczeństwo dla wszystkich urządzeń elektrycznych. Jeśli przewód zasilający lub przewody antenowe zostaną trafione piorunem, urządzenie może zostać uszkodzone, nawet gdy jest wyłączone. Przed nadejściem burzy należy odłączyć od urządzenia wszystkie przewody i złącza.
- Słuchanie zbyt głośnych dźwięków przez słuchawki douszne i nauszne może powodować utratę słuchu.

Konserwacja

- Przed czyszczeniem urządzenia odłącz przewód zasilający od prądu.
- Do czyszczenia zewnętrznej części obudowy użyj miękkiej, czystej ściereczki. Nigdy nie czyść obudowy chemikaliami ani detergentami.

Baterie

- Zachowaj prawidłową polaryzację, gdy montujesz baterie.
- Nie wystawiaj baterii na działanie wysokich temperatur i nie umieszczaj ich w miejscach, których temperatura może gwałtownie wzrosnąć, np. w pobliżu ognia lub w bezpośrednim świetle słonecznym.
- Nie wystawiaj baterii na działanie nadmiernego ciepła, nie wrzucaj ich do ognia, nie rozmontowuj i nie próbuj ładować zwykłych baterii. Mogłyby wyciec lub eksplodować.
- Nigdy nie stosuj jednocześnie różnych baterii i nie łącz baterii nowych ze starymi.
- Jeśli wiesz, że pilot nie będzie używany przez dłuższy czas (ponad miesiąc), wyjmij z niego baterie, by nie wyciekły.
- Jeśli baterie wyciekną, wytrzyj komorę baterii i zastąp baterie nowymi.
- Nie używaj innych baterii niż wskazane w instrukcji.
- **Nie wkładaj baterii do ust - stwarza to ryzyko poparzenia chemicznego.**
- Jeśli bateria zostanie połączona, może spowodować poważne poparzenia wewnętrzne w zaledwie dwie godziny, czego rezultatem może być śmierć. Trzymaj nowe i stare baterie poza zasięgiem dzieci. Jeśli komora baterii nie zamyka się prawidłowo, przestań używać pilota i trzymaj go poza zasięgiem dzieci. Jeśli podejrzewasz połącznienie baterii lub umieszczenie jej wewnątrz jakiegokolwiek części ciała, natychmiast zgłoś się do lekarza.



Dbanie o akumulator

Jeśli produkt wyposażony jest w akumulator, postępuj zgodnie z poniższymi instrukcjami:

- Twoje urządzenie jest zasilane wbudowanym akumulatorem.
- Można ładować go ponownie wiele razy, ale jego moc w końcu się wyczerpie.
- Odłącz wtyczkę ładowarki od gniazdka oraz głośnik od ładowarki, gdy ich nie używasz.
- Odłącz akumulator od ładowarki, gdy się w pełni naładuje - przeladowywanie może skrócić jego trwałość.
- W pełni naładowany akumulator, jeśli nie będzie używany, z czasem się rozładuje.
- Zostawianie urządzenia w gorących lub zimnych miejscach, na przykład w zamkniętym samochodzie latem albo zimą, zmniejszy wydajność i trwałość akumulatora.
- Staraj się zawsze przechowywać urządzenie w chłodnym, suchym miejscu, w którym temperatura jest niższa niż 32°C.
- Głośnik z nagrzanym lub zimnym akumulatorem może przez pewien czas nie działać, nawet jeśli akumulator jest w pełni naładowany. Akumulator działa szczególnie słabo podczas mrozów.
- Jeśli planujesz przechowywać urządzenie dłużej niż przez sześć miesięcy, maksymalnie ładuj akumulator co pół roku, by utrzymać jego wydajność.
- Po każdym użyciu urządzenia należy maksymalnie doładować akumulator. Dzięki temu jego wydajność nie spadnie.

Uwaga!

- Jeśli akumulator w tym produkcie nie jest prawidłowo używany, może stwarzać ryzyko pożaru lub poparzenia chemicznego.
- Nie próbuj otwierać głośników ani wymieniać akumulatora. Akumulator jest wbudowany w głośnik i nie jest częścią wymienną. Korzystanie z innych akumulatorów może stwarzać ryzyko pożaru lub wybuchu oraz skutkuje wygaśnięciem gwarancji.
- Używaj akumulatory zgodnie z lokalnymi przepisami. Gdy to możliwe, poddawaj je recyklingowi. Nie utylizuj akumulatorów razem z odpadami domowymi ani nie próbuj ich spalać, ponieważ mogą wybuchnąć.
- Akumulatory mogą wybuchnąć, gdy są uszkodzone.
- Ładuj akumulator za pomocą dostarczonej w zestawie ładowarki i w sposób określony w instrukcji. Ładowanie akumulatora w inny sposób może powodować, że bateria przegrzeje się, zacznie emitować wodór lub przeciekać, zapali się albo pęknie.

OSTRZEŻENIE:

1. Ważne środki ostrożności

Ładuj akumulator tylko w sposób opisany poniżej.

- Ładuj tylko w pozycji pionowej.
- Nie podpalaj.
- Używaj tylko przejściówki prądu zmiennego zawartej w zestawie.

2. By zapobiec zużyciu się i uszkodzeniu akumulatora

- nie upuszczaj go ani nie poddawaj dużym obciążeniom.

3. By zapewnić długą trwałość akumulatora:

- po każdym użyciu urządzenia należy maksymalnie doładować akumulator.
- Jeśli urządzenie jest przechowywane przez ponad sześć miesięcy bez doładowywania akumulatora, będzie on zupełnie rozładowany. W takim przypadku skontaktuj się z autoryzowanym serwisem, by wymienić akumulator: używanie rozładowanego akumulatora może prowadzić do przeciekania, zapalenia się lub wybuchu.
- Nie rozładowuj akumulatora całkowicie.
- Wyłącz urządzenie głównym włącznikiem - inaczej może dojść do nadmiernego rozładowania akumulatora.

Bezpieczeństwo i obsługa akumulatora kwasowo-olowiowego

Akumulatory kwasowo-olowiowe wymagają regularnych czynności konserwacyjnych. Przeczytaj i zastosuj poniższe instrukcje, by bezpiecznie korzystać z akumulatora.

1. INFORMACJE OGÓLNE

Niewłaściwe obchodzenie się z akumulatorami może stanowić zagrożenie. Przeczytaj całą instrukcję przed przystąpieniem do jakichkolwiek czynności. Akumulatory są ciężkie: uważaj, podnosząc je i przenosząc.

Przeczytaj uważnie i stosuj wszystkie zasady przedstawione w tym dokumencie, na akumulatorze oraz w informatorze produktu. Trzymaj akumulator pionowo, by uniknąć rozlania.

2. KONSERWACJA

Wymień akumulator na nowy po upływie czasu określonego w instrukcji lub na urządzeniu. W razie wątpliwości co do sprawdzenia i wymiany akumulatora skontaktuj się z autoryzowanym serwisem.

3. PIERWSZA POMOC

Jeśli kwas zostanie spożyty, natychmiast zgłoś się do lekarza. Nie wywołuj wymiotów i wypij dużo wody. W przypadku kontaktu ze skórą lub oczami, natychmiast zacznij obficie płukać skórę lub oczy wodą i kontynuuj przez kilka minut. Natychmiast zgłoś się do lekarza w przypadku kontaktu z oczami. Jeśli kwas rozleje się, natychmiast zmyj go wodą, wodą z mydłem lub neutralizatorem kwasów.

4. ŁADOWANIE (za pomocą urządzeń ładujących).

Ładuj akumulator za pomocą dostarczonej w zestawie ładowarki i w sposób określony w instrukcji. Ładowanie akumulatora w inny sposób może powodować jego przegrzewanie się, emitowanie wodoru, przeciekanie lub zapalenie się. Nie ładuj akumulatora w odwróconej pozycji. Przeladowywanie w takiej pozycji może powodować wyciekanie baterii.

- Ładuj akumulatory kwasowo-olowiowe po każdym użyciu, by zapobiec zasiarzeniu. Nie przechowuj rozładowanego akumulatora.
- Nie pozwól, by akumulator zamarzł. Rozładowany akumulator zamaraższybciej, niż naładowany w pełni. Nigdy nie ładuj zamrożonego akumulatora.
- Nie ładuj akumulatora w temperaturach powyżej 49°C.

5. PRZECHOWYWANIE

Akumulatory są wypełnione kwasem i powinny być zawsze trzymane pionowo. Przechowuj akumulator w chłodnym, suchym, dobrze wentylowanym pomieszczeniu. Nie przechowuj go tam, gdzie mogą być wytwarzane iskry. Jeśli przechowujesz akumulator przez rok lub dłużej bez doładowywania, jego trwałość może się zmniejszyć. Przechowuj tylko w pełni naładowany akumulator. Inaczej spadnie jego wydajność.

6. UTYLIZACJA

Zużyte akumulatory powinny być utylizowane przez upoważnioną organizację. Dostawca nowego akumulatora będzie miał do niej dostęp. Jest to najlepszy sposób na usunięcie zużytych akumulatorów. GWARANCJA. Gwarancja obejmuje tylko wadliwe wykonanie i/lub materiały, zgodnie z obowiązującym prawem. Do złożenia reklamacji wymagany jest dowód zakupu. Gwarancja nie obejmuje szkód powstałych wskutek nieprawidłowego włożenia, niewłaściwego ładowania, przypadkowego uszkodzenia, błędów użytkownika ani innych form nieodpowiedniego użytkowania produktu. Akumulator wymieniony w ramach gwarancji podlega jej tylko do zakończenia okresu gwarancji oryginalnego akumulatora. Akumulatory nieużywane przez dłuższy czas przestaną działać wskutek zaniedbania.

7. WYMIANA AKUMULATORA

Nowy akumulator w miarę możliwości powinien mieć ten sam rodzaj i rozmiar, tego samego producenta oraz taki sam numer modelu co oryginalny akumulator. Nowy akumulator powinien być naładowany do 90-95% swojej pojemności znamionowej. Pojemność wzrosnie do wartości znamionowej po kilku cyklach ładowania i rozładowywania lub po pewnym okresie podładowywania.

Jak wyjąć akumulator, by go zutilizować



RYZIKO URAZU. NOŚ RĘKAWICE PODCZAS WYKONYWANIA CZYNNOŚCI!

Akumulator może być wyciągnięty tylko przez autoryzowany serwis.

1. Odkręć 10 śrubek z boku głośnika.
2. Otwórz obudowę urządzenia.
3. Odłącz od obwodu drukowanego trzy złącza, które łączą przednią i boczną obudowę.
4. Wykręć z tylnej obudowy 4 śrubki, które zabezpieczają akumulator.
5. Wymij akumulator i odwróć go kablami do góry.

6. Odetnij od kabli rurki termokurczliwe.
7. Zdejmij luty z akumulatora i kabli.
8. Wyjmij akumulator z komory.

Usuwanie produktu i baterii

- Nie wyrzucaj niniejszego urządzenia do niesortowanych śmieci z gospodarstwa domowego. Oddaj je do wyznaczonego punktu odbioru w celu przetworzenia zgodnie z przepisami WEEE. W ten sposób oszczędzasz zasoby naturalne i chronisz środowisko. 
- Większość państw UE posiada przepisy regulujące usuwanie baterii. Więcej informacji możesz uzyskać od sprzedawcy lub lokalnych władz.
- Powyższy symbol umieszczony jest na urządzeniach elektrycznych i elektronicznych oraz bateriach (lub na ich opakowaniach), by przypomnieć użytkownikowi o tej zasadzie. Jeśli pod symbolem pojawia się oznaczenie „Hg” lub „Pb”, oznacza to, że baterie zawierają śladowe ilości rtęci (Hg) lub ołowiu (Pb). 
- Użytkownicy powinni zgłaszać się do wyznaczonych punktów odbioru zużytych urządzeń i baterii.

Deklaracja zgodności:

- Universal Media Corporation sp. z o.o. niniejszym oświadcza, że to urządzenie spełnia zasadnicze wymagania oraz inne odnośne normy określone w dyrektywie RED 2014/53/UE. Pełen tekst deklaracji zgodności WE jest dostępny pod następującym linkiem: <http://www.sharp.eu/av/documents-of-confirmity>

Znaki handlowe:



Nazwa i logo Bluetooth® są zarejestrowanymi znakami handlowymi firmy Bluetooth SIG, Inc.

Akcesoria

- 1x Instrukcja obsługi
- 1x Mikrofon
- 1x Przewód zasilający dla UE
- 1x Skrócony opis obsługi
- 1x Przewód zasilający dla Wielkiej Brytanii

Obsługa urządzenia

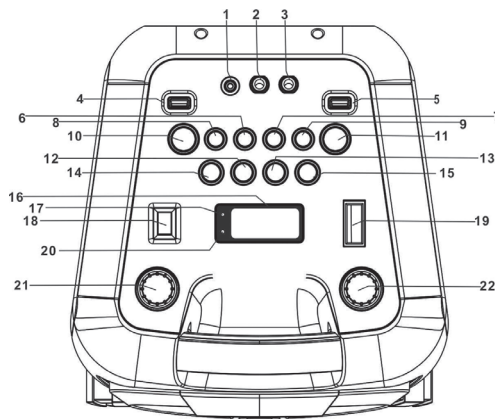

Widok z góry

1. Wejście 3,5 mm AUX JACK
2. Wejście 6,3 mm MIC JACK 1
3. Wejście 6,3 mm MIC JACK 2
4. PORT USB 1
5. PORT USB 2
6. PRZYCIŚNIK 10/M./FOLD.+
7. WŁĄCZNIK ŚWIATŁA
8. PRZYCIŚNIK 10/M./FOLD.-
9. PRZYCIŚNIK ECHA
10. PRZYCIŚNIK EQUALIZERA
11. PRZYCIŚNIK FUNKCYJNY
12. /PRZYCIŚNIK /TUN.-
13. /PRZYCIŚNIK /TUN.+
14. PRZYCIŚNIK P-MODE/M.
15. /PRZYCIŚNIK BT/SKANOWANIA
16. WYŚWIETLACZ LCD
17. WSKAŹNIK PAROWANIA
18. PRZYCIŚNIK SUPERBASU
19. WŁĄCZNIK/WYŁĄCZNIK
20. WSKAŹNIK POZIOMU NAŁADOWANIA
21. REGULACJA GŁOŚNOŚCI MIKROFONU
22. REGULACJA GŁOŚNOŚCI

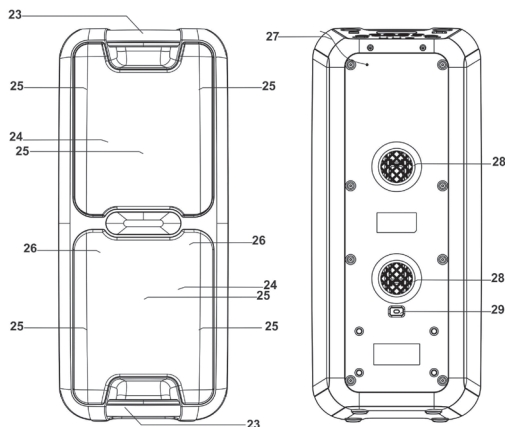

Widok z przodu i z tyłu

23. UCHWYT
24. GŁOŚNIKI
25. ŚWIATŁO LED DISCO
26. GŁOŚNIKI WYSOKOTONOWE
27. ANTENA FM
28. OTWORY WENTYLACYJNE
29. GNIAZDO ZASILAJĄCE

Przed pierwszym użyciem

ŹRÓDŁO ZASILANIA

To urządzenie jest zasilane akumulatorem kwasowo-ołowiowym (pojemność akumulatora 4000 mAh). Naładuj akumulator w pełni (około 5 godzin) przed pierwszym włączeniem urządzenia. Czas odtwarzania to około 2 godzin po pełnym naładowaniu. Odłącz wtyczkę od gniazdka, by urządzenie pracowało akumulatorze po jego maksymalnym naładowaniu. Podłączenie kabla, gdy akumulator jest włożony, rozpocznie ładowanie akumulatora. Wskaźnik LED poziomu naładowania podczas ładowania świeci się na czerwono, a po jego zakończeniu na zielono. Gdy akumulator jest prawie rozładowany, wskaźnik LED świeci się na czerwono.

OSTRZEŻENIE: Nie wymieniaj akumulatora: może to zrobić tylko odpowiednio wykwalifikowany serwisant.

INSTRUKCJA OBSŁUGI URZĄDZENIA

PODSTAWOWE FUNKCJE

WŁĄCZANIE/WYŁĄCZANIE URZĄDZENIA

Naciśnij przycisk ON/OFF, by włączyć lub wyłączyć urządzenie.

WYBÓR TRYBU PRACY

By zmieniać tryby pracy, naciśnij wielokrotnie przycisk **FUNCTION**, aby wybrać tryb USB1, USB2, BLUETOOTH, AUX lub RADIO.

REGULACJA GŁOŚNOŚCI

1. Obracaj pokrętkę głośności **VOLUME** na głośniku, by zwiększać lub zmniejszać poziom głośności.
2. 2. Obracaj pokrętkę **MIC VOL.** na głośniku, by zwiększyć lub zmniejszyć poziom głośności mikrofonu.

USTAWIENIA BASU

Naciśnij przycisk **SUPER BASS** na głośniku, by podbić brzmienie basu.

FUNKCJA EQUALIZERA (EQ)

Głośnik posiada wbudowany system equalizera. Naciśnij przycisk **EQ** na głośniku, by wybrać efekt najlepiej pasujący do stylu muzyki: FLAT, CLASSIC, ROCK, POP (domyślny) lub JAZZ.

USTAWIENIA ECHA

Naciśnij przycisk **ECHO** na głośniku, by włączyć lub wyłączyć efekt echa mikrofonu.

PULSUJĄCE ŚWIATŁO

Głośnik ma 5 trybów światła LED DISCO. Naciśnij przycisk **LIGHT**, by wybrać odpowiedni tryb.

L-1: domyślny; niebieskie światło świeci nieprzerwanie.

L-2: niebieskie światło pulsuje.

L-3: czerwone światło świeci nieprzerwanie.

L-4: czerwone światło pulsuje.

L-5: 7 kolorów światła led pulsuje.

Naciśnij ponownie, by wyłączyć światło.

Głośnik ma również dwa tryby dekoracyjnego oświetlenia LED wokół membran głośników. Naciśnij przycisk **LIGHT**, by wybrać odpowiedni tryb.

E-1: Tryb domyślny, biały LED świeci się światłem ciągłym

E-2: Biały LED będzie pulsować.

Naciśnij ponownie, by wyłączyć światło.

OBŚLUGA RADIA

Dzięki głośnikowi możesz słuchać audycji radiowych. Naciśnij przycisk **FUNCTION** na urządzeniu. Wyświetlacz pokaże komunikat „FM” i częstotliwość radiową.

UWAGA: dla najlepszego odbioru maksymalnie rozsuń antenę z tyłu urządzenia przed rozpoczęciem słuchania.

DOSTRAJANIE DO CZĘSTOTLIWOŚCI STACJI RADIOWYCH

Jeśli wiesz, do jakiej częstotliwości chcesz dostroić głośnik:

- Dostroj go, naciskając wielokrotnie przycisk **▶▶/TUN.+** lub **◀◀/TUN.-**. Przytrzymaj przycisk, by wyszukać wyższe lub niższe częstotliwości. Częstotliwość stacji wyświetlana jest na wyświetlaczu.

By dostroić głośnik do wcześniej zaprogramowanej stacji:

- aby dostroić do następczej zaprogramowanej stacji, naciśnij przycisk **10/M./FOLD.+**.
- aby dostroić do poprzedniej zaprogramowanej stacji, naciśnij przycisk **10/M./FOLD.-**.

AUTOMATYCZNY ZAPIS W PAMIĘCI PROGRAMOWANIA/SKANOWANIE

Aby wyszukać stacje w zasięgu odbioru i zapisać je automatycznie w pamięci, naciśnij i przytrzymaj przycisk **▶/BT/SCAN**. Gdy głośnik zakończy skanowanie, automatycznie dostroi się do pierwszej zapisanej stacji (P01).

RĘCZNY ZAPIS W PAMIĘCI PROGRAMOWANIA

Wybierz, które stacje zapisać w pamięci programowania, zamiast wyszukiwać je automatycznie.

1. Użyj przycisku **▶▶/TUN.+** lub **◀◀/TUN.-**, by dostroić głośnik do częstotliwości, którą chcesz zapisać (np. 93.1).
2. Naciśnij przycisk **P-MODE/M**. Pojawi się komunikat **“P01”**. Oznacza on, że zapisujesz stację na pierwszej pozycji w pamięci programowania. (Aby zmienić pozycję stacji w pamięci programowania, naciśnij przycisk **10/M./FOLD.+** lub **10/M./FOLD.-**.)
3. Naciśnij przycisk **P-MODE/M**, by zapisać stację (np. na pozycji P01 jest teraz zapisana stacja o częstotliwości 93.1).
4. By zapisać kolejną stację, powtórz kroki od 1 do 3. Możesz zapisać aż 30 stacji FM.

ODTWARZANIE Z USB

Głośnik posiada dwa porty USB do odtwarzania muzyki.

1. Naciśnij przycisk funkcyjny **FUNCTION** na głośniku, by wybrać tryb „USB1” lub „USB2”.
2. Podłącz dysk USB do portu USB na górze urządzenia. Odtwarzanie rozpocznie się automatycznie od pierwszej piosenki.
3. By zatrzymać odtwarzanie, naciśnij przycisk **▶/BT/SCAN** na głośniku. Czas odtwarzania będzie pulsował na wyświetlaczu.
4. By wznowić odtwarzanie, ponownie naciśnij przycisk **▶/BT/SCAN**.
5. By wybrać piosenkę, naciskaj przycisk **▶▶/TUN.+** lub **◀◀/TUN.-** do momentu, aż żądana piosenka pojawi się na wyświetlaczu. Głośnik automatycznie rozpocznie odtwarzanie.
6. By znaleźć konkretny fragment piosenki podczas odtwarzania, naciśnij i przytrzymaj przycisk **▶▶/TUN.+** lub **◀◀/TUN.-**, by przewinąć odtwarzany utwór w przyspieszonym tempie do szukanego fragmentu, a następnie puść przycisk, by wrócić do normalnego odtwarzania.
7. By wybrać piosenkę, której numer jest wyższy niż 10, naciśnij przycisk **10/M./FOLD.+** lub **10/M./FOLD.-**, by przeskoczyć o 10 piosenek do przodu/do tyłu, a następnie przycisk **▶▶/TUN.+** lub **◀◀/TUN.-**, aby wybrać żądany utwór.
8. By wybrać folder (jeśli dysk USB zawiera więcej niż jeden folder), naciśnij i przytrzymaj przycisk **10/M./FOLD.+** lub **10/M./FOLD.-**, by przeskoczyć do kolejnego folderu, a następnie naciśnij przycisk **▶▶/TUN.+** lub **◀◀/TUN.-**, aby wybrać piosenkę.

WAŻNE: port USB przeznaczony jest tylko do przesyłania danych.

Inne urządzenia nie mogą być podłączone do tego portu USB.

Używanie kabla USB nie jest zalecane. Nie odłączaj dysku USB od głośnika podczas odtwarzania lub rozpoznawania dysku.

POWTARZANIE

Możesz powtarzać jeden lub wszystkie piosenki z dysku USB.

Powtarzanie jednego utworu

1. Naciśnij przycisk **P-MODE/M** na głośniku. Wyświetlacz pokaże symbol „↺”, a bieżący utwór będzie powtarzany.
2. By wyłączyć powtarzanie, przytrzymaj przycisk **P-MODE/M** na głośniku, dopóki symbol „↺” nie zniknie z wyświetlacza.

Powtarzanie wszystkich utworów

1. Przytrzymaj przycisk **P-MODE/M**, dopóki symbol “↻” nie pojawi się na wyświetlaczu i nie przestanie pulsować. Wszystkie utwory z dysku USB będą powtarzane.
2. By wyłączyć powtarzanie, przytrzymaj przycisk **P-MODE/M** na głośniku, dopóki symbol „↻” nie zniknie z wyświetlacza.

Powtarzanie utworów ze wskazanego folderu (tylko dla dysków USB, na których jest więcej niż jeden folder)

1. Przytrzymaj przycisk **P-MODE/M** na głośniku, dopóki symbol “↻ FOLDER” nie pojawi się na wyświetlaczu i nie przestanie pulsować. Wszystkie utwory z dysku USB będą powtarzane.
2. By wyłączyć powtarzanie, przytrzymaj przycisk **P-MODE/M** na głośniku, dopóki symbol „↻ FOLDER” nie zniknie z wyświetlacza.

ODTWARZANIE LOSOWE

Przytrzymaj przycisk **P-MODE/M** na głośniku podczas odtwarzania, dopóki komunikat **“RAND”** nie pojawi się na wyświetlaczu i nie przestanie pulsować. Odtwarzanie losowe zacznie się automatycznie od następnej piosenki. Ponownie przytrzymaj przycisk **P-MODE/M** na głośniku, dopóki komunikat **“RAND”** nie zniknie z wyświetlacza, by anulować odtwarzanie.

ODTWARZANIE BLUETOOTH

1. Naciśnij przycisk **FUNCTION** na głośniku, by włączyć funkcję **BLUETOOTH**. Ekran LCD wyświetli komunikat „bt”, a wskaźnik parowania zacznie szybko pulsować.
2. Włącz funkcję Bluetooth na urządzeniu, znajdź głośnik **“PS-920”** i połącz urządzenia, a następnie w razie potrzeby wpisz hasło 0000. Wskaźnik parowania zaświeci się, gdy zostanie nawiązane połączenie, a na wyświetlaczu pokaże się komunikat „bt”. Naciśnij przycisk „Play”, by zacząć odtwarzanie.
3. Obracaj pokrętkę głośności **VOLUME** na głośniku, by zwiększyć lub zmniejszyć głośność urządzenia zewnętrznego dożądanego poziomu.
4. Naciśnij i przytrzymaj przycisk **▶/BT/SCAN**, by rozłączyć funkcję Bluetooth.

UWAGA: Bluetooth działa najlepiej w zasięgu 10 metrów wolnej przestrzeni.

ODTWARZANIE Z WEJŚCIA AUX

1. Naciśnij przycisk funkcyjny **FUNCTION** na głośniku, by wybrać tryb „AUX”.
2. Podłącz urządzenie audio do wejścia AUX IN jack na górze głośnika za pomocą kabla AUX IN (niezależny do zestawu).
3. Obracaj pokrętkę głośności **VOLUME** na głośniku, by zwiększyć lub zmniejszyć głośność urządzenia zewnętrznego dożądanego poziomu.
4. Steruj odtwarzaniem za pomocą urządzenia audio.

OBŚLUGA GNIAZDA MIC JACK

Podłączenie mikrofonu jest możliwe w każdym trybie.

1. Podłącz mikrofon do gniazda 6,3 mm **MIC JACK** na górze głośnika.
2. Obracaj pokrętkę **MIC VOL** na głośniku, by zwiększyć lub zmniejszyć poziom głośności mikrofonu.
3. Naciśnij przycisk **ECHO**, by włączyć lub wyłączyć echo mikrofonu.

Dane techniczne

Model	PS-920
Ogólne	
Zasilanie	AC100-240V~50/60Hz
Pobór mocy	33 W
Pobór mocy StandBy	<0,5W
Moc wyjściowa	2 x 25W (RMS)
Moc maksymalna	150 W
Zakres częstotliwości	40Hz-15KHz
Częstotliwość FM	FM 87.5-108MHz
Gniazdo AUX in	3.5mm
Gniazdo mikrofonu	6.3mm
Temperatura otoczenia	5°C - +40°C
Bluetooth	
System komunikacji	Bluetooth w wersji Standard 2.1+EDR
Zasięg	10 metrów (dystans bez przeszkód)
Obsługiwane profile Bluetooth	Advanced Audio Distribution Profile (A2DP)

UWAGA: Dane techniczne podlegają zmianie bez uprzedniego powiadomienia ze względu na nieustanne ulepszanie produktu.

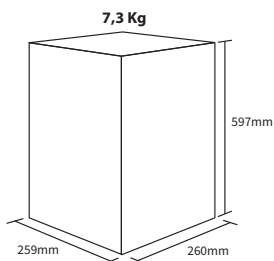



UMC Poland sp. z o.o.

Ostaszewo 57B, 87-148 Łysomice,
Poland

Made in China

SAU/MAN/0023

www.sharp.eu/av

SHARP

Be Original.