

# *the Super Q*<sup>TM</sup>

SBL920



- CZ** NÁVOD K OBSLUZE
- SK** NÁVOD NA OBSLUHU
- HU** HASZNÁLATI ÚTMUTATÓ
- PL** INSTRUKCJA OBSŁUGI

# **Sage**<sup>®</sup>



## Obsah

- 13 Popis vašeho nového spotřebiče
- 14 Ovládání vašeho nového spotřebiče
- 16 Tipy a rady
- 17 Tabulka mixování (vztahuje se na velkou nádobu na mixování)
- 18 Řešení potíží
- 19 Péče a čištění

## DŮLEŽITÁ BEZPEČNOSTNÍ OPATŘENÍ

**My v Sage® si uvědomujeme důležitost bezpečnosti. Navrhujeme a vyrábíme spotřebiče především s velkým důrazem na vaši bezpečnost. Nicméně vás prosíme, abyste při používání elektrického spotřebiče byli opatrní a dodržovali následující bezpečnostní opatření.**

## DŮLEŽITÁ BEZPEČNOSTNÍ OPATŘENÍ PŘEČTĚTE SI VŠECHNY POKYNY PŘED POUŽITÍM A ULOŽTE PRO POUŽITÍ V BUDOUCNU.

- Tento spotřebič nesmějí používat děti. Udržujte spotřebič a jeho přívod mimo dosah dětí.
- Spotřebiče mohou používat osoby se sníženými fyzickými, smyslovými či mentálními schopnostmi nebo nedostatkem zkušeností a znalostí, pokud jsou pod dozorem nebo byly poučeny o používání spotřebiče

bezpečným způsobem a rozumí případným nebezpečím.

- Děti si se spotřebičem nesmějí hrát.
- Čištění a údržbu prováděnou uživatelem nesmějí provádět děti.
- Pokud je přívodní kabel poškozen, jeho výměnu svěřte odbornému servisnímu středisku, aby se zabránilo vzniku nebezpečné situace. Spotřebič s poškozeným přívodním kabelem je zakázáno používat.



- Hrozí riziko poranění při nesprávném používání.

- Bud'te velmi opatrní při manipulaci s nožovou jednotkou (např. při vyprazdňování nádoby), neboť nože jsou velmi ostré. Špatné zacházení s noži může vést ke zranění.
- Nádobu na mixování se zabudovanou nožovou jednotkou vypláchněte čistou vodou. Víko omyjte v teplé vodě s trochou kuchyňského prostředku na mytí nádobí. Dodržujte pokyny uvedené v kapitole „Péče a čištění“.
- Mixér vždy nejdříve vypněte pomocí tlačítka na ovládacím panelu. Následně odpojte napájecí kabel mixéru od zdroje

energie. Než budete mixér přesouvat, nebo pokud ho už nebudete používat nebo než ho budete rozebírat, čistit nebo skladovat, se přesvědčte, že je vypnutý a odpojený od zdroje energie a že motor a nože jsou zcela zastaveny.

- Před výměnou příslušenství nebo přístupných částí, které se při používání pohybují, vypněte spotřebič a odpojte jej od napájení.
- Návod v plném znění je dostupný na stránkách [sageappliances.com](http://sageappliances.com).
- Před prvním použitím se prosím ujistěte, že napětí ve vaší síťové zásuvce odpovídá napětí uvedenému

na typovém štítku ve spodní části přístroje.

- Před prvním použitím spotřebiče odstraňte a bezpečně ekologicky zlikvidujte veškerý obalový materiál.
- Z důvodů vyloučení rizika zadušení malých dětí odstraňte ochranný obal zástrčky síťového kabelu tohoto spotřebiče a bezpečně jej zlikvidujte.
- Tento spotřebič je určený pouze pro použití v domácnosti. V žádném případě nepoužívejte spotřebič k jiným účelům, než ke kterým je určen. Nepoužívejte tento spotřebič v pohyblivých se vozidlech nebo na lodi. Nepoužívejte spotřebič venku. V opačném případě může dojít ke zranění.

- Před použitím zcela odviňte napájecí kabel.
- Položte spotřebič na stabilní, teplovzdušný, rovný a suchý povrch daleko od hrany pracovní desky a nestavte spotřebič na nebo do blízkosti zdrojů tepla, jako jsou plotýnky, trouby nebo plynové hořáky.
- Vibrace během provozu mohou způsobit nežádoucí pohyby spotřebiče.
- Přívodní kabel nenechávejte viset přes okraj stolu nebo pracovní desky, dotýkat se horkých ploch nebo se zamotat.
- Než budete spotřebič přesouvat, nebo pokud jej už nebudete používat, nebo než jej budete rozebírat, čistit nebo skladovat, se přesvědčte, že je vypnutý a odpojený od zdroje energie a vychladlý.
- Spotřebič vypněte a napájecí kabel odpojte od síťové zásuvky vždy, když má zůstat bez dozoru.
- Spotřebič nepoužívejte, je-li jakkoli poškozen nebo je-li vadný napájecí kabel nebo zástrčka. Opravy nebo údržbu, jinou než běžné čištění, je nutné svěřit nejbližšímu autorizovanému servisnímu středisku Sage nebo vyhledejte pomoc na [sageappliances.com](http://sageappliances.com).
- Jakoukoli jinou údržbu kromě běžného čištění je nutné svěřit autorizovanému servisnímu středisku Sage®.
- Doporučujeme instalovat proudový chránič (standardní

bezpečnostní spínače ve vaší zásuvce), abyste tak zajistili zvýšenou ochranu při použití spotřebiče. Doporučujeme, aby proudový chránič (se jmenovitým zbytkovým provozním proudem nebyl více než 30 mA) byl instalován do elektrického obvodu, ve kterém bude spotřebič zapojen. Obráťte se na svého elektrikáře pro další odbornou radu.

- Před připojením spotřebiče k elektrické zásuvce a jeho zapnutím zkontrolujte, že je úplně a správně sestaven. Pokud byste sestavili spotřebič nesprávně, hrozí riziko nesprávného chodu spotřebiče, poškození nebo se můžete vystavit riziku zranění osob.

- Nepoužívejte spotřebič na kovové podložce, jako je např. odkapávací dřež.
- Při používání zařízení buďte opatrní – nedávejte ruce, prsty, vlasy, oblečení, vařečky nebo jiné náčiní do blízkosti pohybujících se nebo otáčejících se částí.
- Spotřebič je určen ke zpracování potravin a/nebo nápojů. Nepoužívejte spotřebič k jiným účelům, než ke kterým je určen.
- Abyste se vyvarovali možnému riziku ze samovolného spouštění spotřebiče z důvodu náhodného resetování ochrany proti přetížení, příp. jiného důvodu samovolného spuštění, nepoužívejte tento spotřebič s programátorem, časovým

spínačem nebo jakoukoli jinou součástí, která spíná přístroj automaticky.

- Pečlivě si přečtěte všechny instrukce před ovládním spotřebiče a uložte je na bezpečné místo pro možné použití v budoucnu.
- Pokud je spotřebič v provozu, nenechávejte jej bez dozoru.
- Nechte motor alespoň 1 minutu odpočinout mezi každým použitím.
- Vyvarujte se nasazení nádoby na základnu motoru, zatímco je motor v provozu.
- Nespouštějte mixér do provozu bez potravin nebo tekutin v nádobě mixéru.
- Nikdy nezapínejte mixér, pokud je nožový systém poškozený, nebo s vařečkou,

stěrkou nebo jinými cizími předměty uvnitř nádoby mixéru.

- Nevystavujte nádobu mixéru extrémnímu horku nebo chladu, například tím, že byste umístili studenou nádobu do horké vody a naopak.
- Víko musí být pevně nasazeno na nádobu mixéru před spuštěním, aby se zajistilo, že tekutina uvnitř nádoby nevyteče, nevystříkne nebo nepřeteče.
- Během provozu nesundávejte nádobu z těla přístroje.
- Používejte pouze nádobu mixéru a víko, hrnky, nožovou jednotku a příslušenství, které jsou dodávány společně s mixérem. Použití nástavců nebo příslušenství, které nejsou vyro-

beny nebo specifikovány společností Sage, mohou způsobit vznik požáru, úraz elektrickým proudem nebo zranění.

- Nepoužívejte mixér, pokud se na LCD displeji rozblíká OVERLOAD PROTECTION. Pokud se tak stane, vyjměte zástrčku přívodního kabelu ze zásuvky a vyčkejte asi 30 minut, než motor vychladne. Jakmile mixér vychladl, budete jej moci znovu používat.
- Při nalévání horkých tekutin do nádoby mixéru buďte velmi opatrní, abyste neopařili od vytvořené páry.
- Pokud budete zpracovávat horké tekutiny, ujistěte se, že je vnitřní víčko správně nasazeno.

Nasazené vnitřní víčko zabrání horké tekutiny vystříknout ven z nádoby během mixování a současně je vybavena otvory, kterými může vznikající pára unikat a nebude se hromadit uvnitř nádoby.

- Při odstraňování víka po mixování horkých tekutin buďte velmi opatrní, neboť zachycená pára může velmi rychle uniknout z nádoby, jakmile se odstraní.
- Vždy dodržujte rysku maxima pro horké tekutiny při jejich zpracování. V opačném případě hrozí riziko popálení od horkých tekutin.
- Nikdy nemixujte horké suroviny nebo tekutiny s použitím vakuového nástavce (vakuový nástavec



je doplňkové příslušenství, které využívá principu vakua a vakuové pumpy; je dodáváno samostatně).

- Nepoužívejte nástavce nebo příslušenství, které nejsou dodávány s tímto spotřebičem nebo nebyly schváleny společností Sage k použití s tímto spotřebičem. V opačném případě hrozí nesprávný chod spotřebiče, poškození spotřebiče nebo riziko vzniku zranění osob.
- V případě použití doplňkového příslušenství schváleného společností Sage pro tento spotřebič si přečtěte veškeré pokyny obsažené v doprovodné dokumentaci příslušenství společně s instrukcemi v doprovodné

dokumentaci tohoto spotřebiče.

### **PŘI POUŽITÍ PŘENOSNÉHO HRNKU DODRŽUJTE NÁSLEDUJÍCÍ OPATŘENÍ:**

Neotevírejte hrnek, ve kterém vznikl podtlak. Hrozí rozstříknutí suroviny nebo riziko vzniku popálenin. Abyste snížili riziko rozstříknutí nebo opaření, dodržujte následující:

- Nikdy nezpracovávejte horké ani teplé suroviny. Zastavte chod mixéru, jakmile se obsah zahřeje během procesu mixování. Nezpracovávejte suroviny déle než 1 minutu. Pokud byste zpracovávali suroviny déle než 1 minutu, suroviny se mohou zahřát a vznikající pára může způsobit podtlak uvnitř hrnku.

- Nikdy se nepokoušejte odšroubovat nožovou jednotku z hrnku, když je hrnek pod tlakem z důvodu nahromaděné páry. Nechte obsah hrnku vychladnout na pokojovou teplotu a poté můžete opatrně odšroubovat nožovou jednotku z hrnku.
- Nikdy nezpracovávejte sycené nápoje, čisticí prostředky nebo jiné suroviny/tekutiny, které by mohly vybuchnout nebo generovat plyn.
- Nikdy neplňte hrnek suroviny nad rysku maxima.
- Pokud během zpracování vytékají suroviny z hrnku, okamžitě zastavte chod mixéru a odpojte zástrčku přívodního kabelu od síťové zásuvky. Zkontrolujte, zda není

hrnek naplněn surovinami nad rysku maxima a zda nejsou těsnění nebo hrnek poškozené. Očistěte hrnek od surovin pomocí suché utěrky, nasadte hrnek zpět na základnu motoru a pokračujte ve zpracování.



Abyste zabránili úrazu elektrickým proudem, neponořujte přívodní kabel, zástrčku přívodního kabelu nebo přístroj do vody ani jiné tekutiny.



## **POKYNY A INFORMACE O NAKLÁDÁNÍ S POUŽITÝM OBALEM**

Použitý obalový materiál odložte na místo určené obcí k ukládání odpadu.

## **LIKVIDACE POUŽITÝCH ELEKTRICKÝCH A ELEKTRONICKÝCH ZAŘÍZENÍ**

Tento symbol na produktech anebo v průvodních dokumentech znamená, že použité elektrické a elektronické výrobky nesmí být přidány do běžného komunálního odpadu.

Ke správné likvidaci, obnově a recyklaci předejte tyto výrobky na určená sběrná místa. Alternativně v některých zemích Evropské unie nebo jiných evropských zemích můžete vrátit své výrobky místnímu prodejci při koupi ekvivalentního nového produktu. Správnou likvidací tohoto produktu pomůžete zachovat cenné přírodní

zdroje a napomáháte prevenci potenciálních negativních dopadů na životní prostředí a lidské zdraví, což by mohly být důsledky nesprávné likvidace odpadů.

Další podrobnosti si vyžádejte od místního úřadu nebo nejbližšího sběrného místa. Při nesprávné likvidaci tohoto druhu odpadu mohou být v souladu s národními předpisy uděleny pokuty.

### **Pro podnikové subjekty v zemích Evropské unie**

Chcete-li likvidovat elektrická a elektronická zařízení, vyžádejte si potřebné informace od svého prodejce nebo dodavatele.

Změny v textu, designu a technických specifikacích se mohou měnit bez předchozího upozornění a vyhrazujeme si právo na jejich změnu.

Anglická verze je původní verze. Česká verze je překlad původní verze.

Adresa výrobce:  
HWI International Limited,  
48–62 Hennessey Road,  
Wanchai, Hong Kong

Adresa dovozce do EU:  
FAST ČR, a.s.,  
Černokostelecká 1621,  
251 01 Říčany,  
Czech Republic

## **USCHOVEJTE TYTO POKYNY**



## Popis vašeho nového spotřebiče

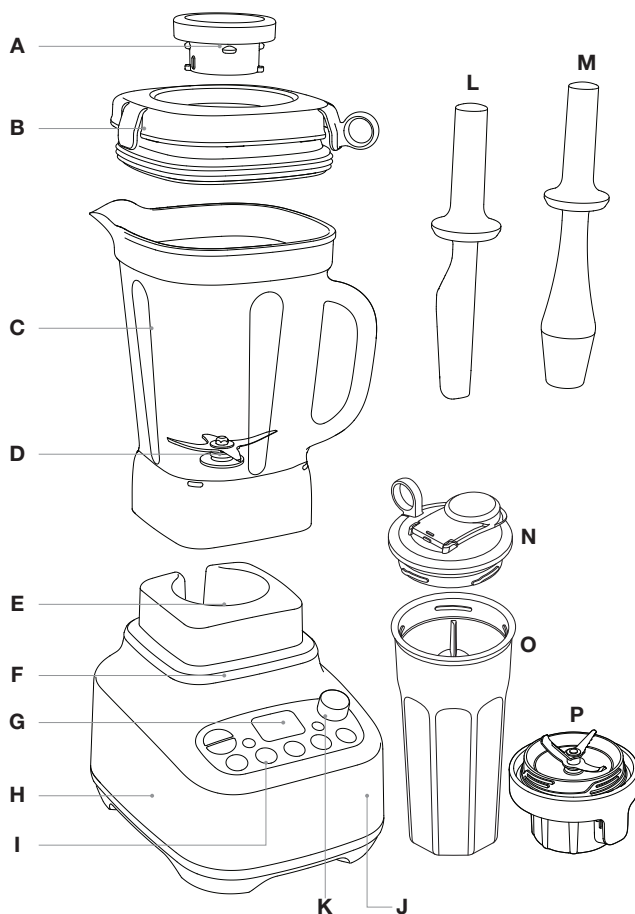

- A. Vnitřní víčko s odměrkou
- B. Uzamykatelné víko
- C. 2l nádoba na mixování bez BPA
- D. Vysoce odolný nožový systém, extra široký, zabudovaný v nádobě
- E. Vysoce odolná kovová hřídel
- F. Vysoce výkonný 2400W motor
- G. LCD displej s časovačem
- H. Odolná základna

- I. 5 přednastavených programů
- J. Ochrana proti přetížení
- K. Otočný ovladač rychlosti

### PŘÍSLUŠENSTVÍ

- L. Štěrka
- M. Pěchovadlo
- N. Víko přenosného hrnku
- O. Přenosný hrnek vyrobený bez BPA
- P. Nožová jednotka přenosného hrnku



Technické informace

**220–240 V~ 50/60 Hz 1200–1300 W**

Výrobek je v souladu s požadavky EU.



## Ovládání vašeho nového spotřebiče

### PŘED PRVNÍM POUŽITÍM

Před prvním použitím mixéru Sage® odstraňte a bezpečně ekologicky zlikvidujte veškerý obalový materiál a reklamní štítky.

Omyjte víko, vnitřní víčko, nádobu mixéru (více v části „Péče a čištění“) v teplé vodě s trochou kuchyňského přípravku na mytí nádobí pomocí měkké houbičky. Opláchněte je a důkladně osušte. Nevkládejte žádnou část (s výjimkou nádoby mixéru) do myčky.

Řiďte se instrukcemi v části „Péče a čištění“. Základnu mixéru otřete mírně navlhčenou utěrkou. Otřete je dosucha.

### ZAČÍNÁME

#### Zapnutí / vypnutí

Tlačítko ON/OFF slouží k přepnutí spotřebiče do režimu READY (připraven).

#### Automatické vypnutí

Po 2 minutách nečinnosti LCD displej zhasne a tlačítko ON/OFF se podsvítí červeně.

Po 5 minutách nečinnosti se mixér zcela vypne. Stiskněte tlačítko ON/OFF k opětovnému zapnutí mixéru.

### DODÁVANÉ NÁDOBY

Spotřebič je dodáván se dvěma nádobami na mixování - velká 2l nádoba na mixování a přenosný hrnek. Základna mixéru automaticky detekuje použitou nádobu a upraví doby přípravy přednastavených programů, abyste dosáhli optimálních výsledků.

#### 2litrová nádoba

Doporučujeme používat nádobu pro zpracování surovin o objemu až do 2 litrů. Nádobu je možné použít pro všechny přednastavené programy.

#### Přenosný hrnek a nožová jednotka přenosného hrnku

V přenosném hrnku zpracovávejte menší množství surovin o objemu maximálně 700 ml. Díky praktickému víčku si budete moci připravený nápoj vzít s sebou.

Přednastavené programy PULSE | ICE CRUSH, SMOOTHIE a GREEN SMOOTHIE budete moci použít při zpracování surovin v hrnku. Program FROZEN DESSERT a SOUP společně s příslušenstvím není možné použít při zpracování surovin v hrnku.

### Tlačítko PAUSE/CANCEL

V manuálním ovládání:

Prvním stisknutím přerušíte zvolenou rychlost. Druhým stisknutím zrušíte zvolenou rychlost. Abyste mohli zvolit novou rychlost, otočte ovladačem rychlosti.

### U přednastavených programů:

Prvním stisknutím přerušíte zvolený program. Druhým stisknutím zrušíte zvolený program. Stisknutím tlačítka vybraného programu jej znovu spustíte.

### MANUÁLNÍ OVLÁDÁNÍ

#### OTOČNÝ OVLADAČ RYCHLOSTI

Otočte ovladačem rychlosti po směru hodinových ručiček a vyberte jednu z 12 rychlostí od nejpomalejší STIR až po nejrychlejší MILL.

Abyste chod mixéru zastavili, otočte ovladačem doleva, až se chod mixéru zcela zastaví.

Mixér je naprogramován k provozu manuálně při nastavené rychlosti na 6 minut (při nasazení 2l nádoby) nebo 30 sekund (při nasazení přenosného hrnku) před automatickým vypnutím.

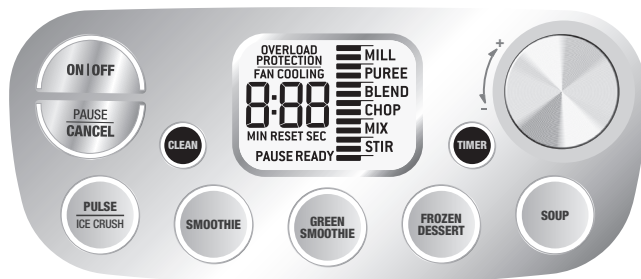

## VAROVÁNÍ

### NIKDY NEMIXUJTE VROUCÍ TEKUTINY. NECHTE SUROVINY A TEKUTINY PŘED ZPRACOVÁNÍM V MIXÉRU VYCHLADNOUT NA POKOJOVOU TEPLOTU.

#### PŘEDNASTAVENÉ PROGRAMY

##### Program PULSE | ICE CRUSH

Program zpracovává suroviny nebo drtí led pomocí stálých intervalů o maximálním výkonu; suroviny jsou tak rovnoměrně zpracovány.

##### Program SMOOTHIE

Program je vhodný pro smoothie na bázi mléčných produktů. Tento program je speciálně navržen, aby smíchal a provzdušnil zmražené a tekuté ingredience do hladké a krémové struktury.

##### Program GREEN SMOOTHIE

Program je vhodný pro mixování celých kusů ovoce/zeleniny do lahodného nápoje. Jedná se o kombinaci vysokých otáček, které dokáží rozdrtit tvrdou strukturu ovoce/zeleniny na velmi malé částice. Doporučujeme použít pěchovadlo, pokud by se suroviny zaklínily.

#### FROZEN DESSERT

Program využívá maximálního výkonu a otáček, aby dokázal proměnit mražené ovoce/zeleninu v lahodný desert, který můžete okamžitě podávat. Abyste dosáhli nejlepších výsledků, použijte pěchovadlo.

#### Program SOUP

Tento program je speciálně navržen tak, aby dokázal ze studených surovin připravit horkou polévku – promění celé kusy surovin do krémové a horké polévky. Program začíná na vysoké rychlosti, nicméně končí pomalým mícháním, aby opatrně uvolnil vzduchové bubliny z polévky.



#### POZNÁMKA

Syrové potraviny, jako jsou maso nebo mořské plody, je třeba uvařit před spuštěním programu SOUP.



## VAROVÁNÍ

### NEZPRACOVÁVEJTE VROUCÍ POTRAVINY V PROGRAMU SOUP.

#### Tlačítko CLEAN

Slouží k odstranění většiny ingrediencí ze stěn a nožového systému nádoby mixéru. Přidejte asi 1 l teplé mýdlové vody, stiskněte tlačítko CLEAN. Pro důkladnější čištění, lepivých nebo hustých ingrediencí, přidejte ½ lžičky tekutého prostředku na mytí nádobí. Nejlepších výsledků čištění dosáhnete, pokud budete nádobu čistit ihned po použití.



## Tipy a rady

- Vnitřní víčko je možné odstranit a přidávat suroviny/tekutiny otvorem ve víku, i když je mixér v provozu. V závislosti na surovinách v nádobě a zvolené rychlosti buďte velmi opatrní, neboť suroviny by mohly vystříknout z otvoru ve víku. Vnitřní víčko nikdy neodstraňujte, pokud zpracováváte horké tekutiny.
- Nepřekračujte rysku maximálního množství potravin, zvláště při přidávání potravin a tekutin do nádoby mixéru.
- Použijte program PULSE | ICE CRUSH, když jsou potraviny příliš husté nebo hrubé, abyste zajistili rovnoměrné zpracování.
- Abyste mohli použít stěrku nebo pěchovadlo během provozu mixéru, odstraňte vnitřní víčko. Vždy se ujistěte, že víko je pevně nasazeno.
- Ingredience se mohou přilepit na stěny nádoby mixéru. Pro odstranění ingrediencí ze stěn nádoby za chodu mixéru použijte pěchovadlo nebo stěrku (vyjměte vnitřní víčko), otřete stěny nádoby a pokračujte dál ve zpracování.
- Pokud během zpracování zaznamenáte vlhkosti nebo kapky vody na horní části motorové jednotky, vypněte mixér a odpojte přívodní kabel od síťové zásuvky. Sundejte nádobu mixéru, otřete základnu motoru suchou utěrkou nebo papírovou utěrkou.
- Maximální množství ledových kostek, které je možné zpracovávat v mixéru je 250 g (přibližně 1 standardní táceč na led).
- Pokud budete zpracovávat suroviny v manuálním režimu nepřetržitě déle než 6 minut s nasazenou 2l nádobou nebo 30 sekund s nasazeným přenosným hrnkem, mixér se automaticky vypne. Jedná se o bezpečnostní prvek ochrany motoru.
- Zpracování hustých směsí je efektivnější, když je nádoba jen z 1/4 až 1/2 plná.
- Nepoužívejte kovová náčiní, neboť by mohla poničit nožový systém nebo nádobu.
- Pro odstranění potravin, které nebylo možné odstranit zpod nožového systému, nasadte víko a zapněte mixér na vysokou rychlosti asi na 4–5 sekund pro roztočení potravin zpod nožů.





## Tabulka mixování (vztahuje se na velkou nádobu na mixování)

POTRAVINA	PŘÍPRAVA A POUŽITÍ	MNOŽSTVÍ	FUNKCE	ČAS
Obilí a semínka	Rozemelte na mouku. Mletí na mouku. Použijte na chléb, těsto na pizzu, koláče, muffiny a moučná těsta.	250–630 g	Rychlost MILL	30-60 sekund
Sušená zelenina a boby, např. sója, kukuřice	Rozemelte na mouku. Mletí na mouku. Použijte v kombinaci s hladkou moukou nebo obohacenou o prášek do pečiva na chléb, koláče, muffiny a palačinky.	250–630 g	Rychlost MILL	30-60 sekund
Koření	Mletí koření. Použijte celé kousky koření, vyjma celé skořice, tuto rozpujte. Skladujte ve vzduchotěsné nádobě.	Min. 8–16 kousků celé skořice	Rychlost MILL	20-30 sekund
Čerstvé ořechy	Pro přípravu jídla z ořechů. Vhodné do koláčů, sušenek a muffinů.	100–500 g	Rychlost MILL	8-15 sekund
Pražené ořechy	Pro přípravu ořechového másla a pomazánky.	450–500 g	Rychlost BLEND, použijte pýchovadlo	1 minuta
Bílý cukr	Mletí na cukr moučka nebo práškový cukr.	100–200 g	Rychlost MILL	15-30 sekund
Sušenky/cookies	Rozpujte sušenky/cookies. Mixujte až na drobčky. Použijte na přípravu cheesecaku.	250 g	PULSE   ICE CRUSH	20-30 sekund
Strouhanka	Odstraňte kůrku. Nakrájejte chleba na 2,5cm kousky. Použijte na žmolenku, do náplní nebo mletého masa apod.	120–400 g (až 5 krajců)	Rychlost MIX	20-30 sekund
Majonéza	Smíchejte žloutek, hořčici a ocet nebo citrónovou šťávu. Pomalu přidávejte olej skrz otvor ve víku. Používejte jako dresink.	Až 4 vaječné žloutky a 2 šálky oleje.	Rychlost MIX	1 min a 30 sekund
Tvrký sýr (např. Parmezán nebo Pecorino)	Nakrájejte na kostky o velikosti 3 cm. Používejte do smetanových omáček, těstovinových pokrmů.	Max. 250 g	Rychlost CHOP	15-25 sekund
Smetana	Vyšlehejte smetanu. Přidejte cukr nebo vanilku, pokud je třeba.	300–600 ml	Rychlost CHOP	25-60 sekund
Syrová zelenina	Oloupaná a nakrájená na 2cm kousky. Nasekaná najemno. Použijte do náplní, boloňské omáčky, nákyků apod.	200 g	Rychlost CHOP	4-6 sekund

### Suché mletí

Mějte na paměti, že mletí tvrdých ingrediencí, jako jsou koření, ořechy, cukr, káva, obilí apod., může poškrábat nebo zakalit vnitřní prostor nádoby. Jedná se o doprovodný jev mletí těchto typů ingrediencí, ale na nemá to vliv na výkon nádoby.

Nezpracovávejte koření příliš dlouho. Esenciální oleje obsažené v koření mohou v kombinaci s teplem poškodit povrch nádoby. Tato tabulka uvádí pouze orientační údaje.



## Řešení potíží

### PROBLÉM

### ŘEŠENÍ

**Motor se nespustil nebo nože nerotují.**

- Zkontrolujte, zda jsou nádoba mixéru a víko na svém místě.
- Zkontrolujte, zda je napájecí kabel zapojený do zásuvky.
- Zkontrolujte, zda jsou tlačítka ON/OFF a vybraného programu podsvícena.

**Suroviny jsou nerovnoměrně zpracovány.**

- Použijte pěchovadlo při mixování, abyste pomohli suroviny rozprostřít v nádobě.
- Snižte rychlost, aby nožová jednotka mohla efektivněji zpracovat vložené suroviny.
- To se může stát, když v nádobě je příliš mnoho surovin najednou. Vložte menší množství a zpracovávejte po částech v případě nutnosti.
- Ingredience jsou příliš velké. Nakrájejte je na menší kousky. Nejlepších výsledků dosáhnete, když nakrájíte ingredience na asi 2 cm.

**Suroviny jsou nasekány příliš najemno nebo jsou vodnaté.**

- Vyzkoušejte kratší dobu zpracovávání nebo nižší rychlost.
- Použijte program ICE CRUSH / PULSE pro větší kontrolu nad zpracováním.

**Suroviny se lepí na nože a nádobu.**

- Směs je příliš hustá. Přidejte trochu vody anebo použijte nižší rychlost.

**Suroviny uvízly pod noži.**

- Pro odstranění potravin, které nebylo možné odstranit zpod nožového systému, nasadte víko a zapněte mixér na vysokou rychlostí asi na 4–5 sekund pro roztočení potravin zpod nožů.

**Mixér je přetížen.**

- Mixér je vybaven ochrannou proti přetížení, která chrání motor proti přehřátí a/nebo nadměrné zátěži. Jakmile se na displeji rozblíká „OVERLOAD PROTECTION“, mixér přestane fungovat.
- Když se tak stane, vypněte mixér tlačítkem ON/OFF na ovládacím panelu, odpojte od síťové zásuvky. Vyčkejte několik minut a poté znovu zapojte do síťové zásuvky a zapněte mixér.
- Pokud „OVERLOAD PROTECTION“ stále bliká, opakujte výše uvedený proces a nechte mixér vychladnout po dobu 20–30 minut. Jakmile „OVERLOAD PROTECTION“ zhasne z displeje, můžete mixér opět používat.
- Doporučujeme zpracovávat menší množství nebo nakrájet ingredience na menší kousky.



## Péče a čištění

### Nádoba, hrnek a víka

Abyste udrželi nádobu a hrnek čisté a zabránili jste zasychání potravin na nožovém systému, nádobě nebo hrnku, dodržujte následující kroky co nejrychleji po použití:

- Opláchněte potraviny z nádoby nebo hrnku a víka.

### 2litrová nádoba

- Přidejte 1 l teplé vody a 1–2 kapky čisticího prostředku a stiskněte tlačítko CLEAN.
- Vypláchněte nádobu a víko anebo umyjte v teplé mýdlové vodě pomocí měkké houbičky nebo kartáče na lahve.

### Přenosný hrnek

- Přenosný hrnek, víčko i nožovou jednotku můžete mýt v myčce nádobí.
- Abyste odstranili zbytky potravin z nožové jednotky a stěn hrnku, nalijte do hrnku asi 250 ml studené vody, našroubujte nožovou jednotku a nasadte na základnu. Poté stiskněte tlačítko CLEAN.
- Poté opláchněte hrnek v teplé vodě.
- Pokud hrnek stále není čistý, omyjte jej v ruce v teplé vodě s trochou prostředku na mytí nádobí pomocí jemné houbičky.



## VAROVÁNÍ

**HROZÍ RIZIKO PODTLAKU PŘI POUŽITÍ HORKÉ VODY NEBO ČISTICÍHO PŘÍPRAVKU. POKUD NAsADÍTE HRNEK S NOŽOVOU JEDNOTKOU NA MOTOROVOU**

**JEDNOTKU A POUŽIJETE TLAČÍTKO CLEAN, V ŽÁDNÉM PŘÍPADĚ NEPOUŽÍVEJTE HORKOU ANI TEPLOU VODU, NEBOŽ VZNIKLÁ PÁRA BY MOHLA ZPŮSOBIT NEBEZPEČNÝ PODTLAK. NEPŘIDÁVEJTE ŽÁDNÝ ČISTICÍ PŘÍPRAVEK. VYTVOŘENÁ PĚNA SE BUDE ROZPÍNAT A MŮŽE ZPŮSOBIT PODTLAK.**



# VAROVÁNÍ

## OLEJE OBSAŽENÉ V KŮŘE CITRUSOVÝCH PLODŮ MOHOU PONIČIT MATERIÁL, ZE KTERÉHO JSOU NÁDOBA MIXÉRU A HRNEK VYROBENY, POKUD BY BYLY NÁDOBA MIXÉRU NEBO HRNEK VYSTAVĚNY OLEJŮM PŘÍLIŠ DLOUHOU DOBU. VŽDY VYČISTĚTE NÁDOBU MIXÉRU I HRNEK IHLED PO ZPRACOVÁNÍ CITRUSOVÝCH PLODŮ.

### Základna motoru

Základnu motoru otřete měkkou utěrkou namočenou ve vodě a otřete dosucha. Z napájecího kabelu otřete případné zbytky potravin.

### Čistící prostředky

Nepoužívejte drátěnky nebo hrubé čistící prostředky na nádobu na mixování, nástavce na šlehání a hnětení, mohli byste nenávratně poškodit povrch. Používejte pouze teplou vodu s trochou kuchyňského prostředku na mytí nádobí a měkkou utěrkou.

### Myčka nádobí

Nádobu mixéru, přenosný hrnek, nožovou jednotku přenosného hrnku, stěrka, pěchovadlo a všechna víčka jsou vhodná pro mytí v myčce nádobí na standardní cyklus. Nádobu umístěte do dolního koše, zatímco hrnek, víka, stěrku a pěchovadlo vložte do horního koše.

### Skvrny od potravin a zápach

Potraviny se silnou vůní, jako jsou česnek, ryby nebo některá zelenina (mrkev), mohou zanechat nepříjemný zápach nebo skvrny na nádobě mixéru nebo víku.

### 2litrová nádoba

Vyčistěte nádobu a víko pomocí tlačítka CLEAN – viz instrukce výše. Pro důkladnější čištění přidejte do nádoby 2 lžičce jedlé sody a 125 ml octa a nechte směs působit asi 1 minutu. Pomocí měkkého kartáče na lahve otřete stěny nádoby a víko směsí jedlé sody a octa. Přidejte asi 500 ml teplé vody a nechte odstát asi 5 minut. Nasaďte nádobu na základnu motoru. Nasaďte víko a poté stiskněte tlačítko CLEAN. Řádně opláchněte nádobu a nechte uschnout. Uložte nádobu a víko na dobře větraném místě. Víko nikdy nenasazujte na nádobu, pokud budete nádobu ukládat.

### Přenosný hrnek

Pro odstranění skvrn a zápachu nalijte do hrnku teplou mýdlovou vodu až po rysku MAX. Nechte stát stranou asi 5 minut. Poté omyjte v teplé vodě s trochou kuchyňského přípravku na mytí nádobí, řádně opláchněte a otřete dosucha. Nepoužívejte program tlačítka CLEAN k odstranění zaschlých skvrn a nepříjemného zápachu z přenosného hrnku.

### Suché mletí

Mějte na paměti, že mletí tvrdých ingrediencí, jako jsou koření, ořechy, cukr, káva, obilí apod., může poškrábat nebo zakalit vnitřní prostor nádoby. Některé koření nebo bylinky uvolňují aromatické oleje, které mohou zbarvit nádobu a zanechat aroma. Jedná se o doprovodný jev mletí těchto typů ingrediencí, ale na nemá to vliv na výkon nádoby.

### Uložení

Uložte mixér ve vodorovné poloze s nasazenou nádobou na motorové základně nebo vedle ní. Na hrnek našroubujte nožovou jednotku a skladujte na dobře větraném místě. Nepokládejte žádné předměty na mixér. Nechte vzduch volně proudit a nenasazujte víko na nádobu.



## Obsah

- 32 Popis vášho nového spotrebiča
- 33 Ovládanie vášho nového spotrebiča
- 35 Tipy a rady
- 36 Tabuľka mixovania (vzťahuje sa na veľkú nádobu na mixovanie)
- 37 Riešenie problémov
- 38 Starostlivosť a čistenie

## DÔLEŽITÉ BEZPEČNOSTNÉ OPATRENIA

**My v Sage® si uvedomujeme dôležitosť bezpečnosti. Navrhujeme a vyrábame spotrebiče predovšetkým s veľkým dôrazom na vašu bezpečnosť. Napriek tomu vás prosíme, aby ste pri používaní elektrického spotrebiča boli opatrní a dodržiavali nasledujúce bezpečnostné opatrenia.**

## DÔLEŽITÉ BEZPEČNOSTNÉ OPATRENIA

### PREČÍTAJTE SI VŠETKY POKYNY PRED POUŽITÍM A ULOŽTE NA POUŽITIE V BUDÚCNOSTI.

- Tento spotrebič nesmú používať deti. Udržujte spotrebič a jeho prívod mimo dosahu detí.
- Spotrebiče môžu používať osoby so zníženými fyzickými, zmyslovými či mentálnymi schopnosťami alebo nedostatkom skúseností a znalostí, ak sú pod dozorom alebo boli poučené o používaní spotrebiča bezpečným

spôsobom  
a rozumejú  
prípadným  
nebezpečenstvám.

- Deti sa so spotrebičom nesmú hrať.
- Čistenie a údržbu vykonávanú používateľom nesmú vykonávať deti.
- Ak je prírodný kábel poškodený, jeho výmenu zverte odbornému servisnému stredisku, aby sa zabránilo vzniku nebezpečnej situácie. Je zakázané používať spotrebič s poškodeným prírodným káblom.



- Hrozí riziko poranenia pri nesprávnom používaní.
- Budte veľmi opatrní pri manipulácii

s nožovou  
jednotkou (napr.  
pri vyprázdňovaní  
nádoby), pretože  
nože sú veľmi  
ostré. Nesprávne  
zaobchádzanie  
s nožmi môže  
viest' k zraneniu.

- Nádobu na mixovanie so zabudovanou nožovou jednotkou vypláchnite čistou vodou. Veko umyte v teplej vode s trochou kuchynského prostriedku na umývanie riadu. Dodržujte pokyny uvedené v kapitole „Starostlivosť a čistenie“.
- Mixér vždy najskôr vypnite pomocou tlačidla na ovládacom paneli. Následne

odpojte napájací kábel mixéra od zdroja energie. Skôr ako budete mixér presúvať alebo ak ho už nebudete používať alebo skôr ako ho budete rozoberať, čistiť alebo skladovať, sa presvedčte, že je vypnutý a odpojený od zdroja energie a že motor a nože sú celkom zastavené.

- Pred výmenou príslušenstva alebo prístupných častí, ktoré sa pri používaní pohybujú, vypnite spotrebič a odpojte ho od napájania.
- Návod v plnom znení je dostupný na stránkach [sageappliances.com](http://sageappliances.com).
- Pred prvým použitím sa, prosím, uistite,

že napätie vo vašej sieťovej zásuvke zodpovedá napätiu uvedenému na typovom štítku v spodnej časti prístroja.

- Pred prvým použitím spotrebiča odstráňte a bezpečne ekologicky zlikvidujte všetok obalový materiál.
- Z dôvodov vylúčenia rizika zadusenía malých detí odstráňte ochranný obal zástrčky sieťového kábla tohto spotrebiča a bezpečne ho zlikvidujte.
- Tento spotrebič je určený iba na použitie v domácnosti. V žiadnom prípade nepoužívajte spotrebič na iné účely, než na aké je určený. Nepoužívajte tento spotrebič v pohybujuúcich sa vozidlách alebo na lodi. Ne-

používajte spotrebič vonku. V opačnom prípade môže dôjsť k zraneniu.

- Pred použitím celkom odviňte napájací kábel.
- Položte spotrebič na stabilný, teplovzdorný, rovný a suchý povrch ďaleko od hrany pracovnej dosky a nestavajte spotrebič na alebo do blízkosti zdrojov tepla, ako sú platničky, rúry alebo plynové horáky.
- Vibrácie počas prevádzky môžu spôsobiť nežiaduci pohyb spotrebiča.
- Prívodný kábel ne nechávajte visieť cez okraj stola alebo pracovnej dosky, dotýkať sa horúcich plôch alebo sa zamotať.
- Skôr ako budete spotrebič presúvať,

alebo ak ho už nebudete používať, alebo než ho budete rozoberať, čistiť alebo skladovať, sa presvedčte, že je vypnutý a odpojený od zdroja energie a vychladnutý.

- Spotrebič vypnite a napájací kábel odpojte od sieťovej zásuvky vždy, keď má zostať bez dozoru.
- Spotrebič nepoužívajte, ak je akokoľvek poškodený alebo ak je chybný napájací kábel alebo zástrčka. Opravy alebo údržbu, inú než bežné čistenie, je nutné zveriť najbližšiemu autorizovanému servisnému stredisku Sage alebo vyhľadajte pomoc na [sageappliances.com](http://sageappliances.com).
- Akúkoľvek inú údržbu okrem bežného čistenia je nutné



zveriť autorizovanému servisnému stredisku Sage®.

- Odporúčame inštalovať prúdový chránič (štandardné bezpečnostné spínače vo vašej zásuvke), aby ste tak zaistili zvýšenú ochranu pri použití spotrebiča. Odporúčame, aby prúdový chránič (s menovitým zvyškovým prevádzkovým prúdom nebol viac než 30 mA) bol inštalovaný do elektrického obvodu, v ktorom bude spotrebič zapojený. Obráťte sa na svojho elektrikára vo veci ďalšej odbornej rady.
- Pred pripojením spotrebiča k elektrickej zásuvke a jeho zapnutím skontrolujte, či je úplne a správne zostavený. Ak by ste zostavili spotrebič nesprávne, hrozí riziko nesprávneho chodu spotrebiča, poškodenia alebo sa môžete vystaviť riziku zranenia osôb.
- Nepoužívajte spotrebič na kovovej podložke, ako je napr. odkvapkavací drez.
- Pri používaní zariadenia buďte opatrní – nedávajte ruky, prsty, vlasy, oblečenie, varešky alebo iné náčinie do blízkosti pohybujúcich sa alebo otáčajúcich sa častí.
- Spotrebič je určený na spracovanie potravín a/alebo nápojov. Nepoužívajte spotrebič na iné účely, než na ktoré je určený.
- Aby ste sa vyvarovali možného rizika zo samovoľného spúšťania spotrebiča z dôvodu náhodného resetova-

nia ochrany proti preťaženiu, príp. iného dôvodu samovoľného spustenia, nepoužívajte tento spotrebič s programátorom, časovým spínačom alebo akoukoľvek inou súčasťou, ktorá spína prístroj automaticky.

- Pred ovládaním spotrebiča si pozorne prečítajte všetky inštrukcie a uložte ich na bezpečné miesto na možné použitie v budúcnosti.
- Ak je spotrebič v prevádzke, nenechávajte ho bez dozoru.
- Nechajte motor aspoň 1 minútu odpočinúť medzi každým použitím.
- Vyvarujte sa nasadenia nádoby na základňu motora, zatiaľ čo je motor v prevádzke.
- Nespúšťajte mixér do prevádzky bez potravín alebo tekutín v nádobe mixéra.
- Nikdy nezapínajte mixér, ak je nožový systém poškodený, alebo s vareškou, stierkou alebo inými cudzími predmetmi vnútri nádoby mixéra.
- Nevystavujte nádobu mixéra extrémnej horúčave alebo chladu, napríklad tým, že by ste umiestnili studenú nádobu do horúcej vody a naopak.
- Pred spustením musí byť veko pevne nasadené na nádobu mixéra, aby sa zaistilo, že tekutina vnútri nádoby nevytečie, nevystriekne alebo nepretečie.
- Počas prevádzky neodoberajte nádobu z tela prístroja.

- Používajte iba nádobu mixéra a veko, hrnčeky, nožovú jednotku a príslušenstvo, ktoré sa dodávajú spoločne s mixérom. Použitie násadcov alebo príslušenstva, ktoré nie sú vyrobené alebo špecifikované spoločnosťou Sage, môže spôsobiť vznik požiaru, úraz elektrickým prúdom alebo zranenie.
- Nepoužívajte mixér, ak sa na LCD displeji rozbliká OVERLOAD PROTECTION. Ak sa tak stane, vyberte zástrčku prírodného kábla zo zásuvky a vyčkajte asi 30 minút, než motor vychladne. Hneď ako mixér vychladol, budete ho môcť znovu používať.
- Pri nalievaní horúcich tekutín do nádoby mixéra buďte veľmi opatrní, aby ste sa neoparili od vytvorenej pary.
- Ak budete spracovávať horúce tekutiny, uistite sa, že je vnútorné viečko správne nasadené. Nasadené vnútorné viečko zabráni horúcej tekutine vystrieknuť von z nádoby počas mixovania a súčasne je vybavené otvormi, ktorými môže vznikajúca para unikať a nebude sa hromadiť vnútri nádoby.
- Pri odstraňovaní veka po mixovaní horúcich tekutín buďte veľmi opatrní, pretože zachytená para môže veľmi rýchlo uniknúť z nádoby, hneď ako sa odstráni.

- Vždy dodržujte rysku maxima pre horúce tekutiny pri ich spracovávaní. V opačnom prípade hrozí riziko popálenia od horúcich tekutín.
- Nikdy nemixujte horúce suroviny alebo tekutiny s použitím vákuového násadca (vákuový nástavec je doplnkové príslušenstvo, ktoré využíva princíp vákua a vákuovej pumpy; dodáva sa samostatne).
- Nepoužívajte násadce alebo príslušenstvo, ktoré sa nedodávajú s týmto spotrebičom alebo neboli schválené spoločnosťou Sage na použitie s týmto spotrebičom. V opačnom prípade hrozí nesprávny chod spotrebiča, poškodenie spotrebiča

alebo riziko vzniku zranenia osôb.

- V prípade použitia doplnkového príslušenstva schváleného spoločnosťou Sage pre tento spotrebič si prečítajte všetky pokyny nachádzajúce sa v sprievodnej dokumentácii príslušenstva spoločne s inštrukciami v sprievodnej dokumentácii tohto spotrebiča.

### **PRI POUŽITÍ PRENOSNÉHO HRNČEKA DODRŽUJTE NASLEDUJÚCE OPATRENIA:**

Neotvárajte hrnček, v ktorom vznikol podtlak. Hrozí rozstreknutie surovín alebo riziko vzniku popálenín. Aby ste znížili riziko rozstreknutia alebo oparenia, dodržujte nasledujúce:

- Nikdy nespracovávajte horúce ani teplé suroviny. Zastavte

chod mixéra, hneď ako sa obsah zahreje počas procesu mixovania. Nespracovávajúte suroviny dlhšie než 1 minútu. Ak by ste spracovávali suroviny dlhšie než 1 minútu, suroviny sa môžu zahriať a vznikajúca para môže spôsobiť podtlak vnútri hrnčeka.

- Nikdy sa nepokúšajte odskrutkovať nožovú jednotku z hrnčeka, keď je hrnček pod tlakom z dôvodu nahromadenej pary. Nechajte obsah hrnčeka vychladnúť na izbovú teplotu a potom môžete opatrne odskrutkovať nožovú jednotku z hrnčeka.
- Nikdy nespracovávajúte sýtené nápoje, čistiace prostriedky alebo iné suroviny/tekutiny, ktoré by mohli

vybuchnúť alebo generovať plyn.

- Nikdy neplňte hrnček surovinami nad rysku maxima.
- Ak počas spracovania vytekajú suroviny z hrnčeka, okamžite zastavte chod mixéra a odpojte zástrčku prírodného kábla od sieťovej zásuvky. Skontrolujte, či nie je hrnček naplnený surovinami nad rysku maxima a či nie sú tesnenia alebo hrnček poškodené. Očistite hrnček od surovín pomocou suchej utierky, nasadte hrnček späť na základňu motora a pokračujte v spracovaní.



Aby ste zabránili úrazu elektrickým prúdom, neponárajte prírodný kábel, zástrčku prírodného kábla alebo prístroj do vody ani inej tekutiny.



## **POKYNY A INFORMÁCIE O ZAOBCHÁDZANÍ S POUŽITÝM OBALOM**

Použitý obalový materiál odložte na miesto určené obcou na ukladanie odpadu.

## **LIKVIDÁCIA POUŽITÝCH ELEKTRICKÝCH A ELEKTRONICKÝCH ZARIADENÍ**

Tento symbol na produktoch alebo v sprievodných dokumentoch znamená, že použité elektrické a elektronické výrobky sa nesmú pridávať do bežného komunálneho odpadu. Pre správnu likvidáciu,

obnovu a recykláciu odovzdajte tieto výrobky na určené zberné miesta. Alternatívne v niektorých krajinách Európskej únie alebo iných európskych krajinách môžete vrátiť svoje výrobky miestnemu predajcovi pri kúpe ekvivalentného nového produktu. Správnou likvidáciou tohto produktu pomôžete zachovať cenné prírodné zdroje a napomáhate prevencii potenciálnych negatívnych dopadov na životné prostredie a ľudské zdravie, ktoré by mohli byť dôsledkom nesprávnej likvidácie odpadov.

Ďalšie podrobnosti si vyžiadajte od miestneho úradu alebo najbližšieho zberného miesta. Pri nesprávnej likvidácii tohto druhu odpadu sa môžu v súlade s národnými predpismi udeliť pokuty.

## **Pre podnikové subjekty v krajinách Európskej únie**

Ak chcete likvidovať elektrické a elektronické zariadenia, vyžiadajte si potrebné informácie od svojho predajcu alebo dodávateľa.

Zmeny v texte, dizajne a technických špecifikáciách sa môžu meniť bez predchádzajúceho upozornenia a vyhradzuje si právo na ich zmenu.

Anglická verzia je pôvodná verzia. Slovenská verzia je preklad pôvodnej verzie.

Adresa výrobcu:  
HWI International Limited,  
48-62 Hennessey Road,  
Wanchai, Hong Kong

Adresa dovozcu do EÚ:  
FAST ČR, a.s.,  
Černokostelecká 1621,  
251 01 Říčany,  
Czech Republic

## **USCHOVAJTE TIETO POKYNY**



## Popis vášho nového spotrebiča

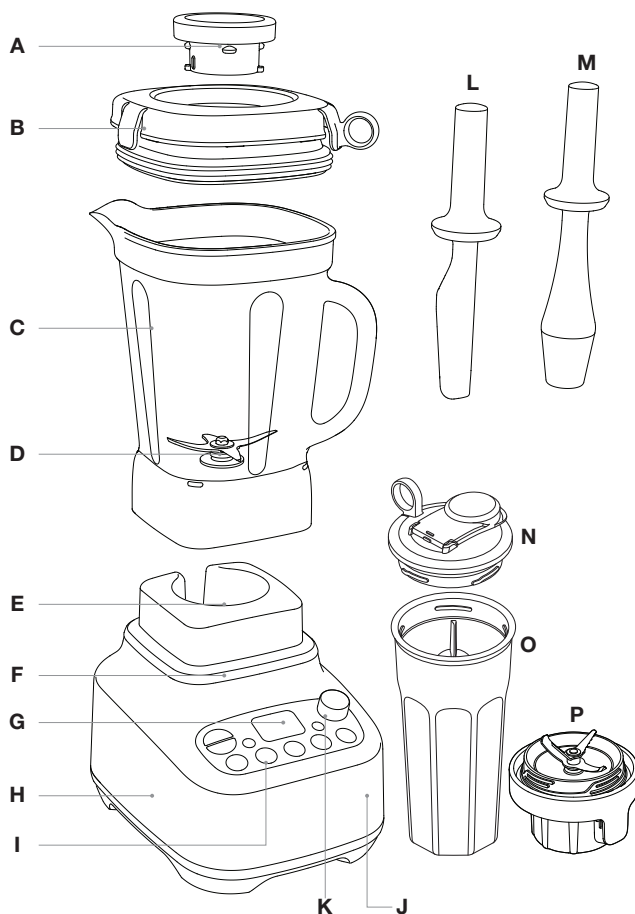

- A. Vnútrohé viečko s odmerkou
- B. Uzamykateľné veko
- C. 2l nádoba na mixovanie bez BPA
- D. Vysokoodolný nožový systém, extra široký, zabudovaný v nádobe
- E. Veľmi odolný kovový hriadeľ
- F. Vysokovýkonný 2400W motor
- G. LCD displej s časovačom
- H. Odolná základňa
- I. 5 prednastavených programov

- J. Ochrana proti preťaženiu
- K. Otočný ovládač rýchlostí

### PRÍSLUŠENSTVO

- L. Stierka
- M. Zatláčadlo
- N. Veko prenosného hrnčeka
- O. Prenosný hrnček vyrobený bez BPA
- P. Nožová jednotka prenosného hrnčeka



Technické informácie

220 – 240 V~ 50/60 Hz 1 200 – 1 300 W

Výrobok je v súlade s požiadavkami EÚ.





## Ovládanie vášho nového spotrebiča

### PRED PRVÝM POUŽITÍM

Pred prvým použitím mixéra Sage® odstráňte a bezpečne ekologicky zlikvidujte všetok obalový materiál a reklamné štítky.

Umyte veko, vnútorné viečko, nádobu mixéra (viac v časti „Starostlivosť a čistenie“) v teplej vode s trochou kuchynského prípravku na umývanie riadu pomocou mäkkej hubky. Opláchnite ich a dôkladne osušte. Nevkladajte žiadnu časť (s výnimkou nádoby mixéra) do umývačky.

Riadte sa inštrukciami v časti „Starostlivosť a čistenie“. Základňu mixéra utrite mierne navlhčenou utierkou. Utrite ich dosucha.

### ZAČÍNAME

#### Zapnutie/vypnutie

Tlačidlo ON/OFF slúži na prepnutie spotrebiča do režimu READY (prípravený).

#### Automatické vypnutie

Po 2 minútach nečinnosti LCD displej zhasne a tlačidlo ON/OFF sa podsvieti červeno.

Po 5 minútach nečinnosti sa mixér celkom vypne. Stlačte tlačidlo ON/OFF na opätovné zapnutie mixéra.

### DODÁVANÉ NÁDOBY

Spotrebič sa dodáva s dvoma nádobami na mixovanie – veľká 2 l nádoba na mixovanie a prenosný hrnček. Základňa mixéra automaticky deteguje použitú nádobu a upraví časy prípravy prednastavených programov, aby ste dosiahli optimálne výsledky.

#### 2-litrová nádoba

Odporúčame používať nádobu na spracovanie surovín s objemom až do 2 litrov. Nádobu je možné použiť pre všetky prednastavené programy.

#### Prenosný hrnček a nožová jednotka prenosného hrnčeka

V prenosnom hrnčeku spracovávajúte menšie množstvo surovín s objemom maximálne 700 ml. Vďaka praktickému viečku si budete môcť pripravený nápoj vziať so sebou.

Prednastavené programy PULSE | ICE CRUSH, SMOOTHIE a GREEN SMOOTHIE budete môcť použiť pri spracovaní surovín v hrnčeku. Program FROZEN DESSERT a SOUP spoločne s príslušenstvom nie je možné použiť pri spracovaní surovín v hrnčeku.

#### Tlačidlo PAUSE/CANCEL

V manuálnom ovládaní:

Prvým stlačením prerušíte zvolenú rýchlosť. Druhým stlačením zrušíte zvolenú rýchlosť. Aby ste mohli zvoliť novú rýchlosť, otočte ovládačom rýchlosti.

#### Pri prednastavených programoch:

Prvým stlačením prerušíte zvolený program. Druhým stlačením zrušíte zvolený program. Stlačením tlačidla vybraného programu ho znovu spustíte.

### MANUÁLNE OVLÁDANIE

#### OTOČNÝ OVLÁDAČ RÝCHLOSTI

Otočte ovládačom rýchlosti v smere hodinových ručičiek a vyberte jednu z 12 rýchlostí od najpomalšej STIR až po najrýchlejšiu MILL.

Aby ste chod mixéra zastavili, otočte ovládačom doľava, až sa chod mixéra celkom zastaví.

Mixér je naprogramovaný na prevádzku pri manuálne nastavenej rýchlosti na 6 minút (pri nasadení 2 l nádoby) alebo 30 sekúnd (pri nasadení prenosného hrnčeka) pred automatickým vypnutím.



## VAROVANIE

**NIKDY NEMIXUJTE VRIACE TEKUTINY. NECHAJTE SUROVINY A TEKUTINY PRED SPRACOVANÍM V MIXÉRI VYCHLADNÚŤ NA IZBOVÚ TEPLotu.**

### PREDNASTAVENÉ PROGRAMY

#### Program PULSE | ICE CRUSH

Program spracováva suroviny alebo drví ľad pomocou stálych intervalov s maximálnym výkonom; suroviny sú tak rovnomerne spracované.

#### Program SMOOTHIE

Program je vhodný pre smoothie na báze mliečnych produktov. Tento program je špeciálne navrhnutý, aby zmiešal a prevzdušnil zmrazené a tekuté ingrediencie do hladkej a krémovej štruktúry.

#### Program GREEN SMOOTHIE

Program je vhodný na mixovanie celých kusov ovocia/zeleniny do lahodného nápoja. Ide o kombináciu vysokých otáčok, ktoré dokážu rozdrviť tvrdú štruktúru ovocia/zeleniny na veľmi malé častice. Odporúčame použiť zatláčadlo, ak by sa suroviny zaklinili.

### FROZEN DESSERT

Program využíva maximálny výkon a otáčky, aby dokázal premeniť mrazené ovocie/zeleninu na lahodný dezert, ktorý môžete okamžite podávať. Aby ste dosiahli najlepšie výsledky, použijete zatláčadlo.

### Program SOUP

Tento program je špeciálne navrhnutý tak, aby dokázal zo studených surovín pripraviť horúcu polievku – premení celé kusy surovín do krémovej a horúcej polievky. Program začína na vysokej rýchlosti, no končí pomalým miešaním, aby opatrne uvoľnil vzduchové bubliny z polievky.



### POZNÁMKA

Surové potraviny, ako sú mäso alebo morské plody, je potrebné uvariť pred spustením programu SOUP.



## VAROVANIE

**NESPRACOVÁVAJTE VRIACE POTRAVINY V PROGRAME SOUP.**

### Tlačidlo CLEAN

Služí na odstránenie väčšiny ingrediencií zo stien a nožového systému nádoby mixéra. Pridajte asi 1 l teplej mydlovej vody, stlačte tlačidlo CLEAN. Na dôkladnejšie čistenie lepivých alebo hustých ingrediencií, pridajte ½ lyžičky tekutého prostriedku na umývanie riadu. Najlepšie výsledky čistenia dosiahnete, ak budete nádobu čistiť ihneď po použití.



## Tipy a rady

- Vnútorné viečko je možné odstrániť a pridávať suroviny/tekutiny otvorom vo veku, aj keď je mixér v prevádzke. V závislosti od surovín v nádobe a zvolenej rýchlosti buďte veľmi opatrní, pretože suroviny by mohli vystrieknuť z otvoru vo veku. Vnútorné viečko nikdy neodstraňujte, ak spracovávate horúce tekutiny.
- Neprekračujte ryšku maximálneho množstva potravín, obzvlášť pri pridávaní potravín a tekutín do nádoby mixéra.
- Použite program PULSE | ICE CRUSH, keď sú potraviny príliš husté alebo hrubé, aby ste zaistili rovnomerné spracovanie.
- Aby ste mohli použiť stierku alebo zatláčadlo počas prevádzky mixéra, odstráňte vnútorné viečko. Vždy sa uistite, že veko je pevne nasadené.
- Ingrediencie sa môžu prilepiť na steny nádoby mixéra. Na odstránenie ingrediencií zo stien nádoby za chodu mixéra použite zatláčadlo alebo stierku (vyberte vnútorné viečko), utrite steny nádoby a pokračujte ďalej v spracovaní.
- Ak počas spracovania zaznamenáte vlhkosť alebo kvapky vody na hornej časti motorovej jednotky, vypnite mixér a odpojte prírodný kábel od sieťovej zásuvky. Zložte nádobu mixéra, utrite základňu motora suchou utierkou alebo papierovou utierkou.
- Maximálne množstvo ľadových kociek, ktoré je možné spracovávať v mixéri je 250 g (približne 1 štandardná tácka na ľad).
- Ak budete spracovávať suroviny v manuálnom režime nepretržite dlhšie než 6 minút s nasadenou 2 l nádobou alebo 30 sekúnd s nasadeným prenosným hrnčekom, mixér sa automaticky vypne. Ide o bezpečnostný prvok ochrany motora.
- Spracovanie hustých zmesí je efektívnejšie, keď je nádoba len z 1/4 až 1/2 plná.
- Nepoužívajte kovové náčinie, pretože by mohlo zničiť nožový systém alebo nádobu.
- Na odstránenie potravín, ktoré nebolo možné odstrániť spod nožového systému, nasadte veko a zapnite mixér na vysokú rýchlosť asi na 4 – 5 sekúnd na roztočenie potravín spod nožov.



## Tabuľka mixovania (vzťahuje sa na veľkú nádobu na mixovanie)

POTRAVINA	PRÍPRAVA A POUŽITIE	MNOŽSTVO	FUNKCIE	ČAS
Obilie a semienka	Rozomeľte na múku. Mletie na múku. Použite na chlieb, cesto na pizzu, koláče, muffiny a múčne cestá.	250 – 630 g	Rýchlosť MILL	30 – 60 sekúnd
Sušená zelenina a bôby, napr. sója, kukurica	Rozomeľte na múku. Mletie na múku. Použite v kombinácii s hladkou múkou alebo obohatenou o prášok do pečiva na chlieb, koláče, muffiny a palacinky.	250 – 630 g	Rýchlosť MILL	30 – 60 sekúnd
Korenie	Mletie korenia. Použite celé kúsky korenia, okrem celej škoricice, túto rozpol'te. Skladujte vo vzduchotesnej nádobe.	Min. 8 – 16 kúskov celej škoricice	Rýchlosť MILL	20 – 30 sekúnd
Čerstvé orechy	Na prípravu jedla z orechov. Vhodné do koláčov, sušienok a muffinov.	100 – 500 g	Rýchlosť MILL	8 – 15 sekúnd
Pražené orechy	Na prípravu orechového masla a nátierky.	450 – 500 g	Rýchlosť BLEND, použite zatlačadlo	1 minúta
Biely cukor	Mletie na práškový cukor.	100 – 200 g	Rýchlosť MILL	15 – 30 sekúnd
Sušienky/cookies	Rozpol'te sušienky/cookies. Mixujte až na drobné kúsky. Použite na prípravu cheesecaku.	250 g	PULSE   ICE CRUSH	20 – 30 sekúnd
Strúhanka	Odstráňte kôrku. Nakrájajte chlieb na 2,5 cm kúsky. Použite na posýpku, do náplní alebo mletého mäsa a pod.	120 – 400 g (až 5 krajcov)	Rýchlosť MIX	20 – 30 sekúnd
Majonéza	Zmiešajte žltok, horčicu a ocot alebo citrónovú šťavu. Pomaly pridávajte olej cez otvor vo veku. Používajte ako dressing.	Až 4 vaječné žĺtky a 2 šálky oleja.	Rýchlosť MIX	1 min a 30 sekúnd
Tvrдый syr (napr. Parmezán alebo Pecorino)	Nakrájajte na kocky s veľkosťou 3 cm. Používajte do smotanových omáčok, cestovinových pokrmov.	Max. 250 g	Rýchlosť CHOP	15 – 25 sekúnd
Smotana	Vyšľahajte smotanu. Pridajte cukor alebo vanilku, ak je potrebné.	300 – 600 ml	Rýchlosť CHOP	25 – 60 sekúnd
Surová zelenina	Olúpaná a nakrájaná na 2 cm kúsky. Nasekaná najemno. Použite do náplní, bolonskej omáčky, nákyrov a pod.	200 g	Rýchlosť CHOP	4 – 6 sekúnd

### Suché mletie

Majte na pamäti, že mletie tvrdých ingrediencií, ako sú korenie, orechy, cukor, káva, obilie a pod., môže poškríbať alebo zakaliť vnútorný priestor nádoby. Ide o sprievodný jav mletia týchto typov ingrediencií, ale to nemá vplyv na výkon nádoby.

Nespracovávajú korenie príliš dlho. Esenciálne oleje nachádzajúce sa v korení môžu v kombinácii s teplom poškodiť povrch nádoby. V tejto tabuľke sú uvedené len orientačné údaje.



## Riešenie problémov

PROBLÉM	RIEŠENIE
<b>Motor sa nespustil alebo nože nerotujú.</b>	<ul style="list-style-type: none"> <li>● Skontrolujte, či sú nádoba mixéra a veko na svojom mieste.</li> <li>● Skontrolujte, či je napájací kábel zapojený do zásuvky.</li> <li>● Skontrolujte, či sú tlačidlá ON/OFF a vybraného programu podsvietené.</li> </ul>
<b>Suroviny sú nerovnomerne spracované.</b>	<ul style="list-style-type: none"> <li>● Použite zatlačadlo pri mixovaní, aby ste pomohli suroviny rozprestrieť v nádobe.</li> <li>● Znížte rýchlosť, aby nožová jednotka mohla efektívnejšie spracovať vložené suroviny.</li> <li>● To sa môže stať, keď v nádobe je príliš mnoho surovín naraz. Vložte menšie množstvo a spracovávajúte po častiach v prípade nutnosti.</li> <li>● Ingrediencie sú príliš veľké. Nakrájajte ich na menšie kúsky. Najlepšie výsledky dosiahnete, keď nakrájate ingrediencie na asi 2 cm.</li> </ul>
<b>Suroviny sú nasekané príliš najemno alebo sú vodnaté.</b>	<ul style="list-style-type: none"> <li>● Vyskúšajte kratší čas spracovávania alebo nižšiu rýchlosť.</li> <li>● Použite program ICE CRUSH/PULSE pre väčšiu kontrolu nad spracovaním.</li> </ul>
<b>Suroviny sa lepia na nože a nádobu.</b>	<ul style="list-style-type: none"> <li>● Zmes je príliš hustá. Pridajte trochu vody alebo použite nižšiu rýchlosť.</li> </ul>
<b>Suroviny uviazli pod nožmi.</b>	<ul style="list-style-type: none"> <li>● Na odstránenie potravín, ktoré nebolo možné odstrániť spod nožového systému, nasadte veko a zapnite mixér na vysokú rýchlosť asi na 4 – 5 sekúnd na roztočenie potravín spod nožov.</li> </ul>
<b>Mixér je preťažený.</b>	<ul style="list-style-type: none"> <li>● Mixér je vybavený ochranou proti preťaženiu, ktorá chráni motor proti prehriatiu a/alebo nadmernej záťaži. Hneď ako sa na displeji rozblíkajú „OVERLOAD PROTECTION“, mixér prestane fungovať.</li> <li>● Keď sa tak stane, vypnite mixér tlačidlom ON/OFF na ovládacom paneli, odpojte od sieťovej zásuvky. Vyčkajte niekoľko minút a potom znovu zapojte do sieťovej zásuvky a zapnite mixér.</li> <li>● Ak „OVERLOAD PROTECTION“ stále bliká, opakujte vyššie uvedené procesy a nechajte mixér vychladnúť na 20 – 30 minút. Hneď ako „OVERLOAD PROTECTION“ zhasne na displeji, môžete mixér opäť používať.</li> <li>● Odporúčame spracovávať menšie množstvo alebo nakrájať ingrediencie na menšie kúsky.</li> </ul>



## Starostlivosť a čistenie

### Nádoba, hrnček a veká

Aby ste udržali nádobu a hrnček čisté a zabránili ste zasychaniu potravín na nožovom systéme, nádobe alebo hrnčeku, dodržujte nasledujúce kroky čo najrýchlejšie po použití:

- Opláchnite potraviny z nádoby alebo hrnčeka a veka.

### 2-litrová nádoba

- Pridajte 1 l teplej vody a 1 – 2 kvapky čistiaceho prostriedku a stlačte tlačidlo CLEAN.
- Vypláchnite nádobu a veko alebo umyte v teplej mydlovej vode pomocou mäkkej hubky alebo kefy na fľaše.

### Prenosný hrnček

- Prenosný hrnček, viečko aj nožovú jednotku môžete umývať v umývačke riadu.
- Aby ste odstránili zvyšky potravín z nožovej jednotky a stien hrnčeka, nalejte do hrnčeka asi 250 ml studenej vody, naskrutkujte nožovú jednotku a nasadte na základňu. Potom stlačte tlačidlo CLEAN.
- Potom opláchnite hrnček v teplej vode.
- Ak hrnček stále nie je čistý, umyte ho v ruke v teplej vode s trochou prostriedku na umývanie riadu pomocou jemnej hubky.



## VAROVANIE

**HROZÍ RIZIKO PODTLAKU PRI POUŽITÍ HORÚCEJ VODY ALEBO ČISTIACEHO PRÍPRAVKU. AK NASADÍTE HRNČEK S NOŽOVOU JED-**

**NOTKOU NA MOTOROVÚ JEDNOTKU A POUŽIJETE TLAČIDLO CLEAN, V ŽIADNOM PRÍPADE NEPOUŽÍVAJTE HORÚCU ANI TEPLÚ VODU, PRETOŽE VZNIKNUTÁ PARA BY MOHLA SPÔSOBIŤ NEBEZPEČNÝ PODTLAK. NEPRIDÁVAJTE ŽIADNY ČISTIACI PRÍPRAVOK. VYTVORENÁ PENA SA BUDE ROZPÍNAŤ A MÔŽE SPÔSOBIŤ PODTLAK.**



# **VAROVANIE**

## **OLEJE NACHÁDZAJÚCE SA V KÔRE CITRUSOVÝCH PLODOV MÔŽU ZNIČIŤ MATERIÁL, Z KTOREHO SÚ NÁDOBA MIXÉRA A HRNČEK VYROBENÉ, AK BY BOLI NÁDOBA MIXÉRA ALEBO HRNČEK VYSTAVENÉ OLEJOM PRÍLIŠ DLHÝ ČAS. VŽDY VYČISTITE NÁDOBU MIXÉRA AJ HRNČEK IHNEĎ PO SPRACOVANÍ CITRUSOVÝCH PLODOV.**

### **Základňa motora**

Základňu motora utrite mäkkou utierkou namočenou vo vode a utrite dosucha. Z napájacieho kábla utrite prípadné zvyšky potravín.

### **Čistiace prostriedky**

Nepoužívajte drôtenky alebo hrubé čistiace prostriedky na nádobu na mixovanie, násadce na šľahanie a hnetenie, mohli by ste nenávratne poškodiť povrch. Používajte iba teplú vodu s trochou kuchynského prostriedku na umývanie riadu a mäkkú utierku.

### **Umývačka riadu**

Nádoba mixéra, prenosný hrnček, nožová jednotka prenosného hrnčeka, stierka, zatlačadlo a všetky viečka sú vhodné na umývanie v umývačke riadu na štandardný cyklus. Nádobu umiestnite do dolného koša, zatiaľ čo hrnček, veká, stierku a zatlačadlo vložte do horného koša.

### **Škvŕny od potravín a zápach**

Potraviny so silnou vôňou, ako sú cesnak, ryby alebo niektorá zelenina (mrkva), môžu zanechať nepríjemný zápach alebo škvŕny na nádobe mixéra alebo veku.

### **2-litrová nádoba**

Vyčistíte nádobu a veko pomocou tlačidla CLEAN – pozrite inštrukcie vyššie. Na dôkladnejšie čistenie pridajte do nádoby 2 lyžice jedlej sódy a 125 ml octu a nechajte zmes pôsobiť asi 1 minútu. Pomocou mäkkej kefy na fľaše utrite steny nádoby a veko zmesou jedlej sódy a octu. Pridajte asi 500 ml teplej vody a nechajte odstáť asi 5 minút. Nasadte nádobu na základňu motora. Nasadte veko a potom stlačte tlačidlo CLEAN. Riadne opláchnite nádobu a nechajte vyschnúť. Uložte nádobu a veko na dobre vetranom mieste. Veko nikdy nenasadzujte na nádobu, ak budete nádobu ukladať.

### **Prenosný hrnček**

Na odstránenie škvŕn a zápachu nalejte do hrnčeka teplú mydlovú vodu až po rysku MAX. Nechajte stáť bokom asi 5 minút. Potom umyte v teplej vode s trochou kuchynského prípravku na umývanie riadu, riadne opláchnite a utrite dosucha. Nepoužívajte program tlačidla CLEAN na odstránenie zaschnutých škvŕn a nepríjemného zápachu z prenosného hrnčeka.

### **Suché mletie**

Majte na pamäti, že mletie tvrdých ingrediencií, ako sú korenie, orechy, cukor, káva, obilie a pod., môže poškriabať alebo zakaliť vnútorný priestor nádoby. Niektoré korenie alebo bylinky uvoľňujú aromatické oleje, ktoré môžu zafarbiť nádobu a zanechať arómu. Ide o sprievodný jav mletia týchto typov ingrediencií, ale to nemá vplyv na výkon nádoby.

### **Uloženie**

Uložte mixér vo vodorovnej polohe s nasadenou nádobou na motorovej základni alebo vedľa nej. Na hrnček naskrutkujte nožovú jednotku a skladujte na dobre vetranom mieste. Na mixér nekladte žiadne predmety. Nechajte vzduch voľne prúdiť a nenasadzujte veko na nádobu.



## Tartalom

- 51 Új készülékének leírása
- 52 Az új készülékének kezelése
- 54 Típek és tanácsok
- 55 Turmixolási táblázat  
(a nagy turmixedényre vonatkozik)
- 56 Hibaelhárítás
- 57 Karbantartás és tisztítás

## FONTOS BIZTONSÁGI ÓVINTÉZKEDÉSEK

**Mi a Sage®-nél tisztában vagyunk a biztonság fontosságával. Az általunk tervezett és gyártott készülékek nagy hangsúlyt fektetnek az Ön biztonságára. Ennek ellenére kérjük, hogy az elektromos készülékek használatánál óvatosan járjon el, és tartsa be a következő biztonsági utasításokat.**

## FONTOS BIZTONSÁGI ÓVINTÉZKEDÉSEK HASZNÁLAT ELŐTT OLVASSA EL A TELJES ÚTMUTATÓT, ÉS TEGYE EL KÉSŐBBI FELHASZNÁLÁS CÉLJÁBÓL.

- A készüléket gyermekek nem használhatják. A készüléket és a tápkábelt gyermekektől távol kell tartani.
- A készüléket csökkent mentális és fizikai képességű személyek csak abban az esetben használhatják, ha felügyelet alatt vannak, vagy ha ismertették velük a készülék biztonságos



használati módját, és tisztában vannak az esetleges veszélyekkel.

- Gyermekeknek tilos a készülékkel játszani.
- A felhasználó által végzett tisztítást és karbantartást nem végezhetik gyermekek.
- Ha tápkábel sérült, a cserét bízva szervizközpontra, hogy elkerülje veszélyes helyzetek kialakulását. Sérült hálózati kábellel a készüléket tilos használni.



- A helytelen használat sérülést okozhat.
- Legyen nagyon óvatos a késes egységgel (pld. a tartály kiürítésekor),

mivel a kések rendkívül élesek. A kések nem megfelelő kezelése sérülést okozhat.

- A keverőedényt az integrált késegységgel öblítse le tiszta vízzel. A fedelet mossa el meleg vízben egy kevés konyhai mosogatószerrel. Kövesse a „Karbantartás és tisztítás” fejezetben leírtakat.
- A turmixgépet először a működtető panelen található gombbal kapcsolja ki. Ezután húzza ki a hálózati vezetékét a fali aljzatból. A turmixgép mozgatása, használaton kívül helyezése, szétszerelése,

tisztítása vagy karbantartása, továbbá eltárolása előtt a hálózati vezetékot húzza ki a fali aljzataból, és várja meg a kések teljes leállását.

- A tartozék cseréje vagy a használat közben mozgó alkatrészek beszerelése előtt kapcsolja ki a készüléket, és húzza ki a hálózati aljzataból.
- Az útmutató teljes egészében elérhető a [sageappliances.com](http://sageappliances.com) oldalain.
- Az első használat előtt győződjön meg róla, hogy a hálózati feszültség meg egyezik a készülék alsó részén található címkén jelzett feszültséggel.
- A készülék első hasz-

nálata előtt távolítson el és környezetkímélő módon semmisítsen meg minden csomagolóanyagot.

- Kisgyermeknek megfulladásának elkerülése érdekében távolítsa el, és biztonságosan semmisítse meg a készülék tápkábelének védőcsomagolását.
- Ez a készülék csak háztartási használatra készült. A berendezést soha ne használja más célra, mint amire szolgál. A készüléket ne használja mozgó járműben vagy hajón. Ne használja a berendezést a szabadban. Ellenkező esetben sérülés következhet be.
- Használat előtt teljesen tekerje le a tápkábelt.
- Helyezze a készü-

léket stabil, hőálló, sík, száraz felületre a munkatér szélétől, és ne helyezze a készüléket olyan hőforrásokra vagy közelükbe, mint például főzőlapok, sütők vagy gázégők.

- A működés közben fellépő rezgés miatt a készülék elmozdulhat.
- A tápkábelt ne hagyja az asztal vagy konyhapult széléről lógni, forró felülethez érni vagy összegabalyodni.
- Mielőtt a készüléket áthelyezi, vagy ha nem fogja tovább használni, mielőtt szétszedi, tisztítja vagy elteszi, bizonyosodjon meg róla, hogy ki van kapcsolva, ki van húzva az elektromos hálózattól és kihűlt.
- A készüléket kapcsolja ki, a tápkábelt pedig húzza ki, ha a készüléket felügyelet nélkül hagyja.
- A készüléket ne használja, ha bármilyen módon sérült vagy hibás a tápkábel vagy a csatlakozódugó. A javításokat vagy a szokásos tisztításon túlmenő karbantartást a legközelebbi Sage szervizközpont-ra kell bízni, vagy kérjen segítséget a [sageappliances.com](http://sageappliances.com) címen.
- A mindennapos tisztítás kivételével minden karbantartást a Sage® szakszervizére kell bízni.
- Javasoljuk, hogy szereljen fel áramvédőt (normál biztonsági kapcsolókat a konnektorban), hogy ezzel nagyobb vé-

delmet biztosítson a készülék használata során. Javasoljuk, hogy az áramvédőt (névleges hibaáram leoldási értéke ne legyen több, mint 30 mA) arra az áramkörre szerelje fel, amelyre a készüléket fogja csatlakoztatni. További szakmai tanácsért forduljon a villanszerelőjéhez.

- Mielőtt a készüléket az áramforráshoz csatlakoztatja és bekapcsolja, ellenőrizze, hogy teljesen és megfelelően össze van-e állítva. Ha a készüléket nem megfelelően rakja össze, rosszul működhet, meghibásodhat vagy személyi sérülést okozhat.
- A készüléket ne használja fém alátéten,

mint pl. a mosogató csepegtetőtálcája.

- A készülék használata közben legyen óvatos – ne tegye a kezét, ujjait, haját, ruháját, fakanalat vagy más tárgyakat a mozgó vagy forgó alkatrészek közelébe.
- A készülék élelmiszerek és/vagy italok feldolgozására szolgál. A készüléket a rendeltetésétől eltérő célokra használni tilos.
- Annak érdekében, hogy elkerülje a készüléknek a túlterhelés elleni védelem véletlenszerű újraindítása vagy más okból bekövetkező automatikus beindulását, ne használja a készüléket programozóval, időkapcsolóval vagy bármilyen más tartozékkal, ami a ké-

szüléket önműködően kapcsolja.

- A készülék használata előtt figyelmesen olvassa el valamennyi utasítást, és az tegye biztonságos helyre esetleges későbbi szükség esetére.
- Működés közben a készüléket soha ne hagyja felügyelet nélkül.
- Hagyja a motort legalább 1 percig pihenni minden újabb bekapcsolás előtt.
- Ne tegye a tartályt a motor alapzatára, amikor a motor működésben van.
- Ne indítsa el a turmixgépet, ha az edényben nincs élelmiszer vagy folyadék.
- Soha ne kapcsolja be a turmixgépet, ha a késrendszer sérült, vagy főzőkanál, spatula vagy más idegen tárgy van benne.
- A turmixgép keverőedényét ne tegye ki szélsőséges forróság vagy hideg hatásának, pl. azzal, hogy a hideg edényt forró vízbe teszi vagy fordítva.
- A fedél legyen stabilan feltéve a turmixgép edényére, mielőtt elindítja, nehogy az edényben lévő folyadék kifolyjon, kifröccsenjen vagy túlfolyjon.
- Működés közben ne vegye le az edényt a készülék testéről.
- Csak a turmixgéphez mellékelt turmixedényt, fedelet, poharakat, késegséget és tartozékot használja. Olyan tartozékok használata, amelyek nem a Sage gyártott vagy ajánlott,

tüzet, áramütést vagy sérülést okozhat.

- Ne használja a turmixgépet, ha az LCD-kijelzőn az OVERLOAD PROTECTION felirat villog. Ha ez történik, húzza ki a tápkábelt a konnektorból, és várjon kb. 30 percig, hogy a motor lehűljön. Amint a turmixgép kihűlt, újra használni tudja.
- Ha forró folyadékot önt a turmixedénybe, legyen nagyon óvatos, nehogy megégesse a képződött gőz.
- Ha forró folyadékokat dolgoz fel, győződjön meg róla, hogy a belső fedél megfelelően van feltéve. A belső fedél megakadályozza, hogy a forró folyadék kifröccsenjen az edényből a turmixolás során,

ugyanakkor nyílásokkal van ellátva, amelyeken keresztül a gőz távozni tud, és nem gyúlik fel az edényben.

- Ha forró folyadékok turmixolása után eltávolítja a fedelet, legyen nagyon óvatos, mert a felgyűlt gőz nagyon gyorsan távozhat az edényből.
- Feldolgozásukkor mindig vegye figyelembe a forró folyadékokra vonatkozó maximum jelzést. Ellenkező esetben megégetheti magát a forró folyadékkal.
- Soha ne turmixoljon forró alapanyagot vagy folyadékot a vákuumos toldalékkal (a vákuumos toldalék kiegészítő tartozék, ami a vákuum és a vákuumszivattyú

elvén működik, és külön szerezhető be).

- Ne használjon olyan tartozékot vagy tartozékot, amelyeket nem a készülékhez mellékeltek, vagy a Sage vállalat nem hagyta jóvá az ezzel a készülékkel történő használatát. Ellenkező esetben a készülék rosszul működhet, meghibásodhat vagy személyi sérülést okozhat.
- Ha olyan kiegészítő tartozékot használ, amit a Sage vállalat jóváhagyott az ezzel a készülékkel történő használatra, olvassa el a tartozék kísérendokumentációjában megadott minden utasítást a készülék kísérendokumentációjában fellelhető instrukciókkal együtt.

## **HA A HORDOZHATÓ POHARAT HASZNÁLJA, TARTSA BE AZ ALÁBBI INTÉZKEDÉSEKET:**

Ne nyissa fel a nyomás alatt levő edényt. A nyersanyagok kifröccsenhetnek és égési sérülést okozhatnak. A kifröccsenés és az égési sérülés kockázatának csökkentése érdekében tartsa be az alábbiakat:

- Soha ne turmixoljon forró vagy meleg alapanyagot. Amint a turmixolás során a készülék tartalma felmelegszik, azonnal állítsa le a turmixgépet. Ne turmixolja az alapanyagokat 1 percnél tovább. Ha az alapanyagokat 1 percnél hosszabb ideig turmixolja, azok felforrósodhatnak, és a képződő gőz vá-

kuumot hozhat létre a pohárban.

- Soha ne próbálja meg lecsavarni a késes egységet a pohárról, ha a pohár a felgyűlt gőz miatt nyomás alatt áll. Várja meg, míg a pohár tartalma szobahőmérsékletűre hűl, és azután óvatosan lecsavarhatja a késes egységet a pohárról.
- Soha ne dolgozzon fel szénsavas italokat, tisztítószereket és egyéb olyan alapanyagokat/folyadékokat, amelyek felrobbanhatnak vagy gázt termelhetnek.
- Soha ne töltsön a pohárba több alapanyagot, mint a maximum jelzés.
- Ha a feldolgozás során alapanyag folyik ki a pohárból, azonnal állítsa le a tur-

mixgépet, és húzza ki a tápkábelt a hálózati aljzatból. Ellenőrizze, nincs-e a pohárban több alapanyag, mint amit a maximum jelzés megenged, és hogy nem sérült-e a tömítés vagy a pohár. Tisztítsa meg a poharat egy száraz törlőrongy segítségével, tegye vissza a poharat a motoralapzatra, és folytassa a turmixolást.





Áramütés elkerülése érdekében ne tegye a tápkábelt, a csatlakozódugót vagy a készüléket vízbe vagy más folyadékba.



### **A HASZNÁLT CSOMAGOLÓANYAGOKRA VONATKOZÓ UTASÍTÁSOK ÉS TÁJÉKOZTATÓ**

A használt csomagolóanyagokat az önkormányzat által kijelölt hulladékgyűjtő helyre helyezze el.

### **HASZNÁLT ELEKTROMOS ÉS ELEKTRONIKUS KÉSZÜLÉKEK MEGSEMISÍTÉSE**

Ez a jel a terméken vagy a kísérő dokumentációban azt jelzi, hogy a használt elektromos és elektronikus készülékeket nem szabad

a háztartási hulladék közé dobni. A megfelelő megsemmisítéshez és újrafelhasználáshoz az ilyen terméket adja le a kijelölt gyűjtőhelyeken. Az EU országaiban, illetve más európai országokban a használt termékeket azonos új termék vásárlása esetén az eladás helyén is le lehet adni. A termék megfelelő módon történő megsemmisítésével segít megőrizni az értékes természeti erőforrásokat, és hozzájárul a nem megfelelő hulladék-megsemmisítés által okozott esetleges negatív környezeti és egészségügyi hatások megelőzéséhez.

A további részletekről a helyi önkormányzati hivatal vagy a legközelebbi hulladékgyűjtő hely ad tájékoztatást. Ezen hulladékfajta nem megfelelő megsemmisítése a nemzeti előírásokkal összhangban bírsággal sújtható.

## **Vállalkozások számára az Európai Unió országaiban**

Ha elektromos vagy elektronikus berendezést kíván megsemmisíteni, erre vonatkozóan kérjen információkat a termék eladójától vagy forgalmazójától.

Változtatások a szövegben, a kivitelen és a műszaki jellemzőkben előzetes figyelmeztetés nélkül is történhetnek, a módosításra vonatkozó jog fenntartva.

Az angol nyelvű az eredeti változat. A magyar változat az eredeti változat fordítása.

A gyártó címe:  
HWI International Limited,  
48-62 Hennessey Road,  
Wanchai, Hong Kong

Az uniós importőr címe:  
FAST ČR, a.s.,  
Černokostelecká 1621,  
251 01 Říčany, Cseh  
Köztársaság

**ŐRIZZE MEG EZT  
AZ ÚTMUTATÓT**



## Új készülékének leírása

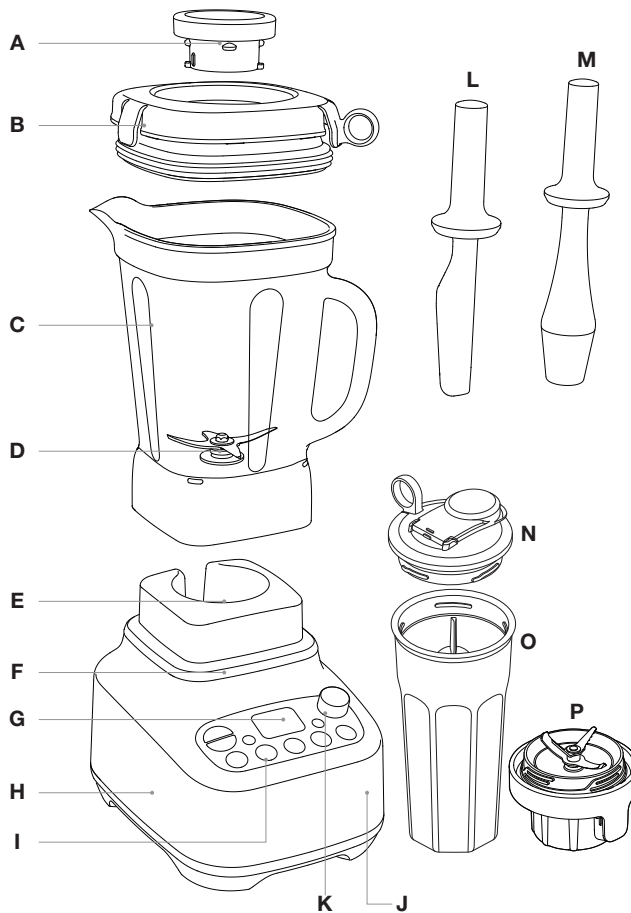

- A. Belső fedél mérőpohárral
- B. Zárófedél
- C. 2l-es turmixedény, BPA-mentes
- D. Rendkívül ellenálló késrendszer, extra széles, az edénybe beépítve
- E. Rendkívül ellenálló fémtengely
- F. Nagy teljesítményű 2400W-os motor
- G. LCD-kijelző időzítővel
- H. Ellenálló alappozat
- I. 5 előre beállított program

- J. Túlterhelés elleni védelem
- K. Forgatható sebességszabályzó

### TARTOZÉKOK

- L. Lehúzó
- M. Lenyomó
- N. A hordozható pohár fedele
- O. BPA-mentesen készült hordozható pohár
- P. A hordozható pohár késes egysége



Műszaki információk

**220–240 V~ 50/60 Hz 1200–1300 W**

A termék összhangban van az EU irányelvek követelményeivel.



## Az új készülékének kezelése

### AZ ELSŐ HASZNÁLAT ELŐTT

A Sage® turmixgép első használata előtt távolítsa el és környezetkímélő módon semmisítsen meg minden csomagolóanyagot és reklámcímkét.

Mossa el a fedelet, a belső fedelet, a turmixedényt (továbbiak az „Ápolás és karbantartás” fejezetben) meleg vízben egy kevés mosogatószerrel, egy puha szivacs segítségével. Öblítse le és alaposan szárítsa meg őket. Egy alkatrészt se tegyen mosogatógépbe (a turmixedény kivételével).

Kövesse a „Karbantartás és tisztítás” részben feltüntetett utasításokat. A turmixgép alapzatát törölje le enyhén megnedvesített törlőkendővel. Törölje szárazra.

### ELSŐ LÉPÉSEK

#### Bekapcsolás / Kikapcsolás

Az ON/OFF gombbal kapcsolhatja át a készüléket READY (kész) módba.

#### Automatikus kikapcsolás

2 perc téttlenség után az LCD-kijelző kialszik, az ON/OFF gomb háttérvilágítása piros színű lesz.

5 perc téttlenség után a turmixgép teljesen kikapcsol. A turmixgép újbóli bekapcsolásához nyomja meg az ON/OFF gombot.

### MELLÉKELT EDÉNYEK

A készülékhez két turmixedény van mellékelve - egy nagy, 2 l-es edény és egy hordozható pohár. A turmixgép alapzata automatikusan érzékeli a használt edényt, és módosítja az előre beállított programok készítési idejét, hogy optimális eredményt érjen el.

#### Kétliteres edény

Ezt olyan alapanyagok feldolgozására javasoljuk, amelyeknek a térfogata max. 2 liter. Az edényt az összes előre beállított programmal használni lehet.

#### A hordozható pohár és a hordozható pohár késes egysége

A hordozható pohárban kevesebb, legfeljebb 700 ml alapanyagot lehet feldolgozni. A praktikus fedélnek köszönhetően az elkészített italt elviheti magával.

Az előre beállított PULSE | ICE CRUSH, SMOOTHIE és GREEN SMOOTHIE programot tudja használni az alapanyagok pohárban történő feldolgozása során. A FROZEN DESSERT és a SOUP program a tartozékkal nem használható alapanyagok feldolgozására a pohárban.

#### PAUSE/CANCEL gomb

Kézi vezérlés esetén:

Az első megnyomásával megszakíthatja a kiválasztott sebességet. A második megnyomásával törli a kiválasztott sebességet. Új sebesség választásához forgassa el a sebességszabályzót.

#### Előre beállított programok esetén:

Az első megnyomásával megszakíthatja a kiválasztott programot. A második megnyomásával törli a kiválasztott programot. A kiválasztott program gombjának megnyomásával újra elindítja.

### KÉZI VEZÉRLÉS

#### FORGATHATÓ SEBESSÉGSZABÁLYZÓ

Forgassa el a sebességszabályzót az óramutató járásával megegyező irányba, és válasszon a 12 sebesség közül a leglassabb STIR-től a leggyorsabb MILL-ig.

A turmixgép megállításához forgassa a sebességszabályzót balra, amíg a turmixgép teljesen meg nem áll.

A turmixgép úgy van beprogramozva, hogy a kézzel beállított sebességeken 6 percig (ha a kétliteres edény van rajta), illetve 30 másodpercig (ha a hordozható pohár van rajta) működik, mielőtt automatikusan kikapcsol.



## FIGYELEM

**SOHA NE TURMIXOLJON FORRÓ FOLYADÉKOT. FELDOLGOZÁS ELŐTT VÁRJA MEG, MÍG AZ ALAPANYAGOK ÉS FOLYADÉKOK SZOBAHŐMÉRSÉKLETŰRE HŰLNEK.**

### ELŐRE BEÁLLÍTOTT PROGRAMOK

#### **PULSE | ICE CRUSH program**

A program állandó időközönként maximális teljesítményen dolgozza fel az alapanyagokat vagy aprítja a jeget; így egyenletes lesz a feldolgozás.

#### **SMOOTHIE program**

A program tejtermék alapú smoothie-k készítésére való. Ez a program speciálisan arra készült, hogy fagyott és folyékony összetevőket keverjen össze és dúsítson levegővel sima és krémes szerkezetűvé.

#### **GREEN SMOOTHIE program**

A programmal egész darab zöldségeket/gyümölcsöket turmixolhat ízletes itallá. Magas fordulatszámok kombinációjából áll, amelyek képesek nagyon apróra összezúzni a gyümölcs/zöldség kemény szerkezetét. Javasoljuk, hogy használja a lenyomót, ha az alapanyagok beszorulnak.

### **FROZEN DESSERT**

A program a maximális teljesítményt és fordulatszámot használja, hogy a fagyasztott zöldségből/gyümölcsből finom, azonnal tálalható csemegét készítsen. A legjobb eredmény elérése érdekében használja a lenyomót.

### **SOUP program**

Ez a program speciálisan arra készült, hogy hideg hozzávalókból forró levest készítsen – az összetevők egész darabjait krémes, forró levesté változtatja. A program nagy sebességen indul, de lassú keveréssel fejeződik be, hogy óvatosan eltávolítsa a buborékokat a levesből.



### MEGJEGYZÉS

Az olyan nyers élelmiszereket, mint a hús vagy a tenger gyümölcsei, a SOUP program beindítása előtt meg kell főzni.



## FIGYELEM

**NE DOLGOZZON FEL FORRÓ ÉLELMISZEREKET A SOUP PROGRAMBAN.**

### **CLEAN gomb**

Eltávolítja az összetevők nagy részét a turmixgép faláról és a késrendszeréből. Adjon hozzá kb. 1 l meleg szappanos vizet, és nyomja meg a CLEAN gombot. Sűrű és ragadós összetevők esetén az alaposabb tisztításhoz adjon hozzá ½ kiskanál folyékony mosogatószeret. A legjobb tisztítási eredmény akkor éri el, ha az edényt használat után azonnal megtisztítja.



## Tippek és tanácsok

- A belső fedelet ki lehet venni, és a nyíláson keresztül akkor is hozzá lehet adni alapanyagot/folyadékot, ha a turmixgép éppen működésben van. Az edényben levő alapanyagoktól és a választott sebességtől függően legyen nagyon óvatos, mivel az alapanyagok kifröccsenhetnek a fedélen levő nyíláson.  
Soha ne távolítsa el a belső fedelet, ha forró folyadékot turmixol.
- Ne lépje túl a maximális mennyiséget jelző vonalat, különösen amikor élelmiszert vagy folyadékot adagol a turmixgép edényébe.
- Használja a PULSE / ICE CRUSH programot, ha az élelmiszer túl sűrű vagy darabos, az egyenletes feldolgozás érdekében.
- Ahhoz, hogy a lehúzó vagy a lenyomót a turmixgép működése közben használni tudja, távolítsa el a belső fedelet. Mindig bizonyosodjon meg róla, hogy a fedél stabilan fel van helyezve.
- Az összetevők hozzáragadhatnak a turmixedény falához. A hozzávalóknak az edény faláról történő eltávolítására használja a lenyomót vagy lehúzó (vegye ki a belső fedelet), törölje le az edény falát, majd folytassa a feldolgozást.
- Ha feldolgozás közben nedvességet vagy vízcseppeket lát a motoregység felső részén, kapcsolja ki a turmixgépet, és húzza ki a tápkábelt a konnektorból. Vegye le a turmixgép edényét, törölje le a motoregységet egy száraz törőronggyal vagy papírtörővel.
- A turmixgépben feldolgozható jégkockák maximális mennyisége 250 g (körülbelül 1 normál jégkockatartó tartalma).
- Ha az alapanyagokat kézi üzemmódban a kétliteres edényben 6 percnél, a hordozható pohárban 30 másodpercnél tovább turmixolja, a turmixgép automatikusan kikapcsol. Erre a motor védelme érdekében van szükség.
- Sűrű keverékek turmixolása hatékonyabb, ha az edény csak 1/4 - 1/2-részben van tele.
- Ne használjon fém eszközöket, mert tönkreteszhetik a késrendszert vagy az edényt.
- A késrendszer alá beragadt élelmiszer eltávolításához tegye fel a fedelet, és

kapcsolja be a turmixgépet nagy sebességen kb. 4–5 másodpercre, hogy kiszabaduljon az élelmiszer a kések alól.



## Turmixolási táblázat (a nagy turmixedényre vonatkozó)

ÉLELMISZER	ELŐKÉSZÍTÉS ÉS HASZNÁLAT	MENNYISÉG	FUNKCIÓ	IDŐ
Gabona és egyéb magok	Őrölje lisztté. Lisztté őrlés. Használja kenyérhez, pizzatésztahoz, kalácshoz, muffinhoz és tésztafélékhez.	250 - 630 g	MILL sebesség	30 - 60 másodperc
Szártott zöldségek és babok, pl. szója, kukorica	Őrölje lisztté. Lisztté őrlés. Használja finomliszttel kombinálva vagy sütőporral gazdagítva kenyérhez, kalácshoz, muffinhoz és palacsintához.	250 - 630 g	MILL sebesség	30 - 60 másodperc
Fűszerek	Fűszerek őrlése. Használjon egész fűszerdarabokat, kivéve az egész fahéjat, azt vágja félbe. Légmentesen zárt edényben tárolja.	Min. 8 - 16 darab egész fahéj	MILL sebesség	20-30 másodperc
Friss diófélék	Diófélékből készült ételekhez. Kalácsokba, aprósüteményekbe, muffinokba.	100-500 g	MILL sebesség	8 - 15 másodperc
Pörkölt dió	Dióvaj készítéséhez, krémekbe.	450 - 500 g	BLEND sebesség, használja a lenyomót	1 perc
Fehér cukor	Porcukor készítéséhez.	100 - 200 g	MILL sebesség	15-30 másodperc
Keksz/cookies	Vágja félbe a kekszet/cookies-t. Turmixolja morzsává. Használja sajtorta készítéséhez.	250 g	PULSE   ICE CRUSH	20-30 másodperc
Zsemlemorzsa	Távolítsa el a héjat. A kenyeret vágja fel kb. 2,5 cm-es darabokra. Használja morzsás sütemény, töltelék vagy darált hús stb. készítéséhez.	120 - 400 g (akár 5 szelet)	MIX sebesség	20-30 másodperc
Majonéz	Keverje össze a tojássárgáját, a mustárt és az ecetet vagy citromlé. Lassan adja hozzá az olajat a fedélen levő nyíláson keresztül. Használja dressingként.	Akár 4 tojássárgája és 2 csésze olaj.	MIX sebesség	1 perc és 30 másodperc
Kemény sajt (pl. parmezán vagy pecorino)	Vágja fel 3 cm-es kockákra. Használja tejszínes mártásokhoz, tésztaételekhez.	Max. 250 g	CHOP sebesség	15 - 25 másodperc
Tejszín	Tejszínhab készítéséhez. Adjon hozzá cukrot vagy vaníliát, ha kell.	300 - 600 ml	CHOP sebesség	25-60 másodperc
Nyers zöldség	Meghámozva és 2 cm-es darabokra vágva. Finomra vágva. Használja töltelékhez, bolognai mártáshoz, felfújtakhoz stb.	200 g	CHOP sebesség	4 - 6 másodperc

### Száraz őrlés

Ne feledje, hogy a kemény hozzávalók, mint a fűszerek, diófélék, cukor, kávé, gabona stb. megkarcolhatják vagy elhomályosíthatják az edény belső terét. Ez normális jelenség, amely nincs hatással a készülék teljesítményére és az edény használhatóságára.

Ne turmixolja túl sokáig a fűszereket. A fűszerekben levő illóolajok a hő hatására károsíthatják az edény felületét. A táblázatban feltüntetett adatok csak tájékoztató jellegűek.



## Hibaelhárítás

### PROBLÉMA

### MEGOLDÁS

**A motor nem indul be, vagy a kések nem forognak.**

- Ellenőrizze le, hogy az edény megfelelő módon van-e a helyén.
- Ellenőrizze, hogy a tápkábel megfelelően van-e csatlakoztatva.
- Ellenőrizze, hogy az ON/OFF gomb és a kiválasztott funkció háttérvilágítása világít-e.

**Az alapanyagok feldolgozása nem egyenletes.**

- Használja a lenyomót turmixolás közben, hogy segítse az alapanyagok eloszlását az edényben.
- Csökkentse a sebességet, hogy a késes egység hatékonyabban tudja feldolgozni a betett alapanyagokat.
- Ez akkor fordulhat elő, ha az edényben túl sok alapanyag van egyszerre. Tegyen bele kisebb mennyiséget, és szükség esetén dolgozzon részletekben.
- Az összetevők túl nagyok. Vágja őket kisebb darabokra. A legjobb eredményt akkor éri el, ha az összetevőket kb. 2 cm-es darabokra vágja.

**Az alapanyagok túl finomra vannak vágva, vagy túl hígak.**

- Próbálkozzon rövidebb feldolgozási idővel vagy alacsonyabb sebességgel.
- Használja az ICE CRUSH / PULSE programot, hogy jobban felügyelete alatt tudja tartani a feldolgozást.

**Az alapanyagok ráragadnak a késekre és az edényre.**

- A keverék túl sűrű. Öntsön az edénybe egy kis vizet, vagy csökkentse a fordulatszámot.

**Az alapanyag beragadt a kések alá.**

- A kérendszer alá beragadt élelmiszer eltávolításához tegye fel a fedelet, és kapcsolja be a turmixgépet nagy sebességen kb. 4–5 másodpercre, hogy kiszabaduljon az élelmiszer a kések alól.

**A turmixgép túl van terhelve.**

- A turmixgép túlterhelés elleni védelemmel van ellátva, ami védi a motort a túlmelegedéstől és/vagy a túl nagy megterheléstől. Amint a kijelzőn megjelenik az „OVERLOAD PROTECTION” felirat, a turmixgép működése leáll.
- Ha ez történik, kapcsolja ki a turmixgépet a kezelőpanelen lévő ON/OFF gombbal, és húzza ki a hálózathoz. Várjon néhány percig, majd csatlakoztassa újra a hálózatba, és kapcsolja be a turmixgépet.
- Ha még mindig villog az „OVERLOAD PROTECTION” felirat, ismétlje meg a fenti eljárást, és hagyja a készüléket 20–30 percig hűlni. Amint az „OVERLOAD PROTECTION” felirat kialszik a kijelzőn, a turmixgépet újra használhatja.
- Javasoljuk, hogy kisebb mennyiséget turmixoljon, vagy az összetevőket vágja kisebb darabokra.





## Karbantartás és tisztítás

### Edény, pohár és fedelek

Az edény és a pohár tisztán tartása érdekében, és hogy elkerülje az élelmiszerek beleszáradását a késrendszerbe az edénybe és a pohárba, a használat után minél gyorsabban végezze el az alábbi lépéseket:

- Öblítse ki az élelmiszereket az edényből vagy a pohárból és a fedélről.

### Kétliteres edény

- Öntsön bele 1 l meleg vizet és 1-2 csepp tisztítószert, és nyomja meg a CLEAN gombot.
- Öblítse ki az edényt és a fedelet, vagy puha szivacs vagy üvegmosó kefe segítségével mossa el meleg, szappanos vízben.

### Hordozható pohár

- A hordozható poharat, a fedelet és a késes egységet moshatja mosogatógépben.
- Annak érdekében, hogy a késes egységről és a pohár faláról eltávolítsa az élelmiszermaradékokat, öntsön a pohárba kb. 250 ml hideg vizet, csavarja fel rá a késes egységet, és tegye az alapzatra. Ezután nyomja meg a CLEAN gombot.
- Majd öblítse ki a poharat meleg vízben.
- Ha a pohár még mindig nem tiszta, mossa el kézzel enyhén mosószeres meleg vízben egy puha szivaccsal.



## FIGYELEM

**FORRÓ VÍZ VAGY TISZTÍTÓSZER HASZNÁLATA ESETÉN VÁKUUM KELETKEZHET. HA A POHARAT A KÉSES EGYSÉGGEL EGYÜTT**

**A MOTOREGYSÉGRE TESZI, ÉS A CLEAN GOMBOT HASZNÁLJA, SOHA NE HASZNÁLJON FORRÓ VAGY MELEG VIZET, MERT A KÉPZŐDŐ GŐZ VESZÉLYES VÁKUUMOT HOZ LÉTRE. NE ADJON HOZZÁ SEMMIFÉLE TISZTÍTÓSZERT. A KELETKEZŐ HAB FELDUZZADHAT ÉS VÁKUUMOT OKOZHAT.**



## FIGYELEM

**A CITRUSFÉLÉK  
HÉJÁBAN LÉVŐ OLA-  
JOK TÖNKRETEHE-  
TIK AZ ANYAGOT,  
AMIBŐL A TURMIXE-  
DÉNY ÉS A POHÁR  
KÉSZÜLT, HA TÚL  
SOKÁIG VANNAK  
KITÉVE EZEKNEK  
AZ OLAJOKNAK.  
CITRUSFÉLÉK FEL-  
DOLGOZÁSA UTÁN  
MINDIG AZONNAL  
TISZTÍTSA MEG  
A TURMIXEDÉNYT  
VAGY A POHÁRAT.**

### **Motoregység**

A motor alapzatát törölje le nedves, puha ronggyal, és törölje szárazra. A tápkábelről törölje le az esetleges ételmaradékokat.

### **Tisztítószerek**

Ne használjon drótkéfét vagy durva tisztítószert a keverőedényhez, a habverő- és dagasztófejhez, ezek visszavonhatatlan sérülést okozhatnak a felületen. Csak meleg vizet használjon kevés konyhai mosogatószerrel és puha ronggyal.

### **Mosogatógép**

A turmixedény, a hordozható pohár, a hordozható pohár késes egysége, a lehúzó, a lenyomó és minden fedél mosogatható mosogatógépben normál cikluson. Az edényt

az alsó, míg a poharat, a fedelet, a lehúzót és a lenyomót a felső kosárba tegye.

### **Élelmiszerfoltok és szagok**

Az erős illatú élelmiszerek, mint pl. a fokhagyma, a halak vagy némely zöldségek (sárgarépa) kellemetlen szagot vagy foltokat hagyhatnak a turmixgép edényén vagy fedelén.

### **Kéltiteres edény**

Az edényt és a fedelet tisztítsa meg a CLEAN gomb segítségével – az instrukciókat ld. feljebb. Az alaposabb tisztítás érdekében tegyen az edénybe 2 evőkanál szódabikarbónát és 125 ml ecetet, és kb. 1 percre hagyja hatni. Egy puha üvegmosó kefe segítségével törölje át az edény falait és a fedelet a szódabikarbóna és az ecet keverékével. Öntsön bele kb. 500 ml meleg vizet, és hagyja kb. 5 percre állni. Tegye fel az edényt a motoregységre. Tegye rá a fedelet, és nyomja meg a CLEAN gombot. Az edényt alaposan öblítse ki, majd hagyja megszáradni. Az edényt és a fedelet jól szellőző helyre tegye. A fedelet soha ne tegye rá az edényre, amikor az edényt elteszi.

### **Hordozható pohár**

A foltok és a szagok eltávolításához töltsön a pohárba meleg szappanos vizet a MAX jelzésig. Hagyja állni kb. 5 percre. Azután mossa el meleg vízben egy kevés mosogatószerrel, alaposan öblítse le, és törölje szárazra. Ne használja a CLEAN gomb programját a megszáradt foltok és a kellemetlen szag eltávolítására a pohárból.

### **Száraz őrlés**

Ne feledje, hogy a kemény hozzávalók, mint a fűszerek, diófélék, cukor, kávé, gabona stb. megkarcolhatják vagy elhomályosíthatják az edény belső terét. Egyes fűszerekből vagy gyógynövényekből aromás olajok szabadulnak fel, amelyek megszínezhetik az edényt, és szagot hagyhatnak hátra. Ez normális jelenség, amely nincs hatással a készülék teljesítményére és az edény használhatóságára.

### **Tárolás**

Helyezze a turmixgépet vízszintes helyzetbe a motoregységre vagy mellé tett edénnyel. A pohárra csavarja fel a késes egységet, és jól szellőző helyen tárolja. Ne helyezzen semmilyen tárgyat a turmixgépre. Engedje, hogy a levegő szabadon áramoljon, és ne tegye rá az edényre a fedelet.



## Spis treści

- 71 Opis Twojego nowego urządzenia
- 72 Obsługa Twojego nowego urządzenia
- 74 Wskazówki i rady
- 75 Tabela miksowania (dotyczy dużego pojemnika do miksowania)
- 76 Rozwiązywanie problemów
- 77 Konserwacja i czyszczenie

## WAŻNE INFORMACJE DOTYCZĄCE BEZPIECZEŃSTWA

**W Sage® zdajemy sobie sprawę z wagi bezpieczeństwa. Projektujemy i produkujemy urządzenia przede wszystkim z uwagą na Twoje bezpieczeństwo. Prosimy jednak o ostrożność i przestrzeganie podczas użytkowania urządzenia elektrycznego następujących zaleceń dotyczących bezpieczeństwa.**

## WAŻNE INFORMACJE DOTYCZĄCE BEZPIECZEŃSTWA PRZECZYTAJ WSZYSTKIE INSTRUKCJE PRZED PIERWSZYM UŻYCIEM I ZACHOWAJ JE DO WGLĄDU W PRZYSZŁOŚCI.

- Z tego urządzenia nie mogą korzystać dzieci. Przechowuj urządzenie i kabel zasilający w miejscu niedostępnym dla dzieci.
- Z urządzenia mogą korzystać osoby o obniżonych zdolnościach fizycznych, percepcyjnych i intelektualnych lub niewielkim doświadczeniu i wiedzy, o ile

jest nad nimi sprawowany nadzór lub zostały poinstruowane w zakresie korzystania z urządzenia w bezpieczny sposób i zdają sobie sprawę z ewentualnego niebezpieczeństwa.

- Dzieciom nie wolno bawić się urządzeniem.
- Dzieci nie powinny przeprowadzać czyszczenia i konserwacji wykonywanej przez użytkownika bez nadzoru.
- W przypadku uszkodzenia kabla zasilającego, jego wymianę należy zlecić wykwalifikowanemu serwisowi, aby zapobiec niebezpiecznym sytuacjom. Zabrania

się używania urządzenia z uszkodzonym kablem zasilającym.



- Przy niewłaściwym wykorzystaniu istnieje ryzyko powstania obrażeń.
- Należy zachować szczególną ostrożność podczas pracy z nożami (np. podczas opróżniania pojemnika), ponieważ są one bardzo ostre. Przy niewłaściwej obsłudze noży istnieje ryzyko powstania obrażeń.
- Pojemnik do miksowania z wbudowaną jednostką tnącą opłucz czystą wodą. Pokrywę

umyj w ciepłej wodzie z odrobiną płynu do mycia naczyń. Przestrzegaj instrukcji zawartych w rozdziale „Konserwacja i czyszczenie”.

- Mikser należy wyłączać przy pomocy przycisku na panelu sterowania. Następnie odłącz kabel zasilający miksera od źródła zasilania. Przed przesunięciem, demontażem, czyszczeniem lub przechowywaniem miksera, lub jeśli nie będziesz go już używać, upewnij się, że jest on wyłączony i odłączony od sieci oraz że silnik i noże się nie poruszają.
- Przed wymianą akcesoriów lub

dostępnych elementów, które poruszają się podczas pracy, wyłącz urządzenie i odłącz je od zasilania.

- Pełny tekst instrukcji dostępny jest na stronach [sageappliances.com](http://sageappliances.com).
- Przed pierwszym użyciem upewnij się, że napięcie w gniazdku sieciowym odpowiada napięciu podanemu na tabliczce znamionowej na spodzie urządzenia.
- Przed pierwszym użyciem urządzenia usuń i w bezpieczny i ekologiczny sposób zutylizuj wszelkie materiały pakunkowe.
- Aby wykluczyć ryzyko uduszenia małych dzieci, usuń opakowanie ochronne

wtyczki kabla sieciowego tego urządzenia i w bezpieczny sposób je zutylizuj.

- Urządzenie jest przeznaczone do użytku domowego. Pod żadnym pozorem nie używaj urządzenia do innych celów niż te, do których jest ono przeznaczone. Nie używaj tego urządzenia w poruszających się pojazdach ani na statkach. Nie używaj urządzenia na zewnątrz. W przeciwnym razie może dojść do obrażeń.
- Przed użyciem rozwiń całkowicie kabel zasilania.
- Umieść urządzenie na stabilnej, równej i suchej powierzchni odpornej na działanie wysokiej temperatury, daleko od krawędzi blatu; nie

umieszczaj urządzenie w pobliżu źródeł ciepła, takich jak kuchenki, piekarniki lub palniki gazowe.

- Drgania podczas użytkowania mogą spowodować niepożądane przesuwanie się urządzenia.
- Nie przewieszaj kabla zasilającego przez krawędź stołu lub blatu roboczego. Zadbaj o to, aby nie dotykał gorących powierzchni ani się nie zaplątał.
- Przed przemieszczeniem, demontażem, czyszczeniem lub przechowywaniem lub jeśli nie będziesz korzystać z urządzenia, upewnij się, że jest ono wyłączone, odłączone od sieci i ostygnięte.
- Gdy urządzenie ma pozostać bez nad-

zoru, zawsze je wyłącz i odłącz kabel zasilający z gniazdka sieciowego.

- Nie korzystaj z urządzenia, jeśli jest w jakikolwiek sposób uszkodzone lub jeśli uszkodzony jest przewód zasilający lub wtyczka. Naprawy i konserwację wykraczającą poza zwykłe czyszczenie należy powierzyć najbliższemu autoryzowanemu serwisowi Sage lub znaleźć pomoc na [sageappliances.com](http://sageappliances.com).
- Jakąkolwiek konserwację wykraczającą poza zwykłe czyszczenie należy powierzyć autoryzowanemu serwisowi Sage®.
- Zaleca się zainstalowanie ochronnika przepięciowego (standardowy włącz-

nik w gniazdku) w celu zagwarantowania zwiększonej ochrony podczas użytkowania urządzenia. Zaleca się, aby w obwodzie elektrycznym, w którym urządzenie będzie użytkowane, zainstalowany był ochronnik przepięciowy (z nominalnym prądem szczytowym max. 30 mA). Zwróć się do swego elektryka o specjalistyczną pomoc.

- Przed podłączeniem urządzenia do gniazdka elektrycznego i jego włączeniem, upewnij się, że jest kompletnie i prawidłowo zmontowane. W przypadku nieprawidłowego montażu urządzenia grozi ryzyko jego niewłaściwego działa-

nia lub uszkodzenie, grozi także ryzyko obrażeń osób.

- Nie korzystaj z urządzenia na metalowym podłożu, na przykład w zlewie.
- Zachowaj ostrożność podczas używania urządzenia – nie zbliżaj rąk, palców, włosów, odzieży, łyżek ani innych przyborów kuchennych do ruchomych lub obracających się części.
- Urządzenie jest przeznaczone do obróbki artykułów spożywczych i/lub napojów. Nie używaj urządzenia do innych celów niż te, do których jest ono przeznaczone.
- Aby uniknąć możliwego ryzyka związanego z samoczynnym uruchomieniem się urządzenia z powodu przypadkowego

restartu ochrony przed przeciążeniem, ewentualnie innego powodu samoczynnego uruchomienia, nie korzystaj z tego urządzenia z programatorem, wyłącznikiem czasowym ani żadną inną częścią włączającą urządzenie automatycznie.

- Dokładnie przeczytaj wszystkie instrukcje przed rozpoczęciem obsługi urządzenia i zachowaj je w bezpiecznym miejscu, by móc z nich skorzystać w przyszłości.
- Nie pozostawiaj włączonego urządzenia bez nadzoru.
- Odczekaj przynajmniej 1 minutę przed każdym kolejnym uruchomieniem silnika.
- Nie należy zakładać pojemnika na korpus



silnika podczas działania silnika.

- Nie należy uruchamiać urządzenia, jeżeli w pojemniku miksera nie znajdują się żadne produkty lub płyny.
- Nigdy nie włączaj miksera, jeśli noże są uszkodzone lub jeśli w pojemniku miksera znajduje się łyżka, szpatułka lub inny przedmiot.
- Nie wystawiaj pojemnika miksera na działanie ekstremalnego gorąca lub zimna, umieszczając na przykład zimny pojemnik w gorącej wodzie i odwrotnie.
- Pokrywa musi być dobrze założona na pojemnik przed włączeniem, aby zagwarantować, że płyn w pojemniku nie wycieknie, nie wytryśnie lub się nie przeleje.
- Podczas pracy nie zdejmuj pojemnika z korpusu urządzenia.
- Używaj tylko pojemnika miksera i pokrywy, kubków, noży i akcesoriów dostarczanych wraz z mikserem. Wykorzystanie nasadek lub wyposażenia, które nie zostało wyprodukowane lub zalecone przez firmę Sage, może spowodować wybuch pożaru, porażenie prądem elektrycznym lub obrażenia.
- Nie używaj miksera, jeśli na wyświetlaczu LCD mruga OVERLOAD PROTECTION. Jeśli tak się stanie, wyjmij wtyczkę przewodu zasilania z gniazdka i odczekaj około 30 minut do

ostygnięcia silnika. Po ostygnięciu miksera będzie można go ponownie używać.

- Zachowaj ostrożność podczas nalewania gorących płynów do pojemnika miksera, aby nie poparzyć się powstałą parą.
- Przed przetwarzaniem gorących płynów upewnij się, że pokrywka wewnętrzna jest właściwie założona. Założona pokrywa wewnętrzna zapobiegnie wytryśnięciu gorącego płynu z naczynia podczas miksowania, a jednocześnie jest wyposażona w otwory, przez które powstająca para może się wydobywać, dzięki czemu nie będzie zbierać się wewnątrz naczynia.
- Zdejmując pokrywę po miksowaniu gorących płynów, zachowaj szczególną ostrożność, ponieważ po zdjęciu pokrywy para może nagle wydobyć się z pojemnika.
- Zawsze przestrzegaj znacznika maximum dla gorących płynów podczas ich przetwarzania. W innym wypadku grozi ryzyko poparzeń gorącym płynem.
- Nigdy nie miksuj gorących produktów lub płynów przy użyciu nasadki próżniowej (nasadka próżniowa to wyposażenie dodatkowe, korzystające z zasady próżni i pompy próżniowej; dostępne niezależnie).
- Nie używaj nasadek ani wyposa-

żenia, które nie są dostarczane z tym urządzeniem lub nie zostały zatwierdzone przez firmę Sage do wykorzystania z tym urządzeniem. W przeciwnym razie grozi niewłaściwe działanie urządzenia, uszkodzenie urządzenia lub ryzyko zranienia osób.

- W przypadku użycia dodatkowych akcesoriów zatwierdzonych przez firmę Sage dla tego urządzenia, należy przeczytać wszystkie instrukcje zawarte w dokumentacji wyposażenia urządzenia wraz z instrukcjami zawartymi w dokumentacji niniejszego urządzenia.

**UŻYWAJĄC PRZE-  
NOŚNEGO KUBKA,  
PRZESTRZEGAJ**

## **NASTĘPUJĄCYCH ŚRODKÓW OSTROŻ- NOŚCI:**

Nie otwieraj garnka, w którym powstało podcinienie. Istnieje ryzyko wytrzynięcia produktów lub spowodowania poparzeń. Aby zmniejszyć ryzyko rozprysnięcia lub poparzeń, należy przestrzegać poniższych zasad:

- Nigdy nie miksuj gorących ani ciepłych produktów. Zatrzymaj mikser, gdy zawartość zagrzeje się podczas miksowania. Nie miksuj produktów dłużej niż przez 1 minutę. W przypadku miksowania dłużej niż przez 1 minutę produkty mogą się podgrzać, a powstająca para może spowodować podciśnienie wewnątrz kubka.

- Nigdy nie próbuj odkręcić noży z kubka, gdy kubek jest pod ciśnieniem z powodu zgromadzonej pary. Odczekaj do ostygnięcia zawartości kubka do temperatury pokojowej, a następnie ostrożnie odkręć noże z kubka.
- Nigdy nie przetwarzaj napojów gazowanych, środków czyszczących ani innych produktów/płynów, które mogłyby wybuchnąć lub produkować gaz.
- Nigdy nie napełniaj kubka produktami ponad znacznik maximum.
- Jeśli podczas pracy produkty wyciekają z kubka, natychmiast zatrzymaj mikser i odłącz wtyczkę zasilania z gniazdka. Skontroluj, czy kubek

nie jest napełniony produktami powyżej znacznika maximum i czy uszczelki lub kubek nie są uszkodzone. Wyczyść kubek z produktów przy pomocy suchej ściereczki, załóż kubek z powrotem na korpus silnika i kontynuuj pracę.



Aby uniknąć porażenia prądem elektrycznym, nie wolno zanurzać przewodu zasilającego, wtyczki przewodu zasilającego lub korpusu urządzenia w wodzie lub innej cieczy.



**WSKAZÓWKI  
I INFORMACJE  
DOTYCZĄCE  
GOSPODARKI ZUŻYTYM  
OPAKOWANIEM**

Zużyte opakowanie należy przekazać na miejsce wyznaczone do składowania odpadu przez lokalny urząd.

**UTYLIZACJA  
ZUŻYTYCH URZĄDZEŃ  
ELEKTRYCZNYCH  
I ELEKTRONICZNYCH**

Ten symbol umieszczony na produkcie lub w jego dokumentacji przewodniej oznacza, że zużyte urządzenia elektryczne i elektroniczne nie mogą być wyrzucane wraz ze zwykłym odpadem komunalnym.

W celu odpowiedniej utylizacji, odzysku i recyklingu należy przekazać produkt do wyznaczonych punktów zbiórki.

W niektórych państwach Unii Europejskiej lub innych krajach europejskich można zwrócić produkt lokalnemu

sprzedawcy przy zakupie nowego produktu będącego jego odpowiednikiem. Prawidłowo utylizując produkt, pomagasz zachować cenne źródła surowców naturalnych i przeciwdziałasz ich negatywnemu wpływowi na środowisko naturalne i zdrowie ludzkie, który mógłby być wynikiem nieodpowiedniej likwidacji odpadów.

Szczegółowych informacji udzieli najbliższy lokalny urząd lub najbliższy punkt zbiórki odpadów. Za nieprawidłową likwidację tego rodzaju odpadów mogą być nakładane kary zgodne z lokalnymi przepisami.

**Dotyczy podmiotów  
gospodarczych z krajów  
Unii Europejskiej**

Chcąc utylizować urządzenia elektryczne i elektroniczne, zwróć się o potrzebne informacje do sprzedawcy lub dostawcy wyrobu.

Zastrzegamy sobie  
możliwość dokonywania  
zmian tekstu, designu  
i danych technicznych  
wyrobu bez uprzedzenia.

Wersja angielska jest wersją  
oryginalną. Wersja polska  
jest tłumaczeniem oryginału.

Adres producenta:  
HWI International Limited,  
48-62 Hennessey Road,  
Wanchai, Hong Kong

Adres importera do UE:  
FAST ČR, a.s.,  
Černokostelecká 1621,  
251 01 Říčany,  
Czech Republic

**ZACHOWAJ  
NINIEJSZĄ  
INSTRUKCJĘ**



## Opis Twojego nowego urządzenia

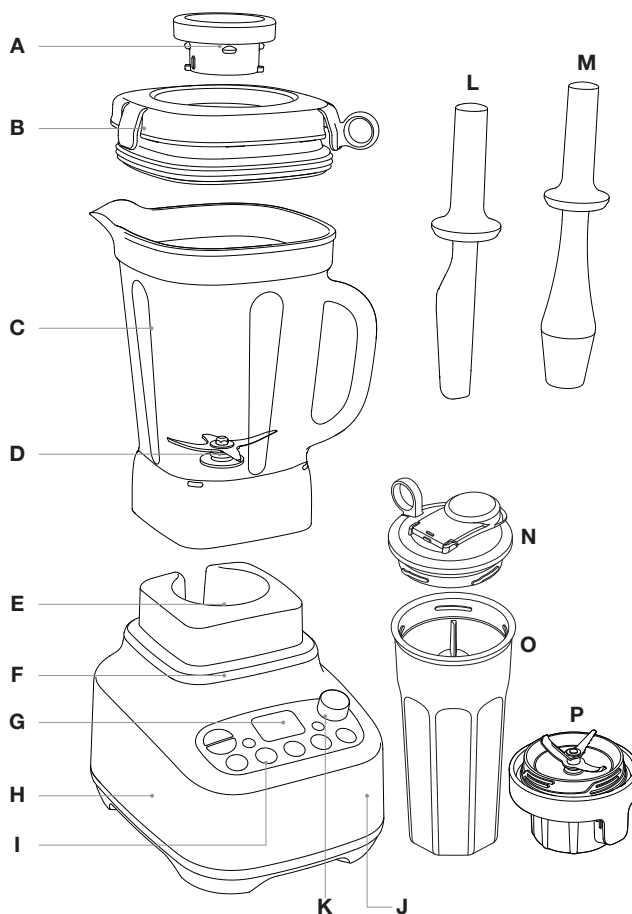

- A. Pokrywka wewnętrzna z miarką
- B. Zamykana pokrywka
- C. 2l pojemnik do miksowania bez BPA
- D. System wytrzymałych noży, superszeroki, wbudowany w pojemniku
- E. Metalowy wał o dużej wytrzymałości
- F. Silnik 2400 W o dużej mocy
- G. Wyświetlacz LCD z timerem
- H. Solidny korpus
- I. 5 programów fabrycznych

- J. Ochrona przed przeciążeniem
- K. Pokrętło prędkości

### AKCESORIA

- L. Szpatułka
- M. Popychacz
- N. Pokrywka przenośnego kubka
- O. Przenośny kubek wyprodukowany bez BPA
- P. Noże przenośnego kubka



Informacje techniczne

**220–240 V~ 50/60 Hz 1200–1300 W**

Produkt jest zgodny z wymogami UE.



## Obsługa Twojego nowego urządzenia

### PRZED PIERWSZYM UŻYCIEM

Przed pierwszym użyciem miksera Sage® usuń i w bezpieczny i ekologiczny sposób zutylizuj wszelkie materiały pakunkowe i reklamowe.

Umyj pokrywę, pokrywkę wewnętrzną, pojemnik miksera (więcej w części „Czyszczenie i konserwacja”) w ciepłej wodzie z odrobiną płynu do mycia naczyń przy pomocy miękkiej gąbki. Oplucz je i dokładnie wysusz. Nie wkładaj żadnych części (z wyjątkiem pojemnika miksera) do zmywarki do naczyń.

Kieruj się instrukcjami w części „Konserwacja i czyszczenie”. Korpus miksera wytrzyj lekko zwilżoną ściereczką. Wytrzyj je do sucha.

### ZACZYNAMY

#### Włączanie/wyłączanie

Przycisk ON/OFF służy do przełączenia urządzenia na tryb READY (gotowość).

#### Automatyczne wyłączenie

Po 2 minutach bezczynności wyświetlacz LCD zgaśnie, a przycisk ON/OFF zmieni kolor podświetlenia na czerwony.

Po 5 minutach bezczynności mikser automatycznie się wyłączy. Aby ponownie włączyć mikser, wciśnij przycisk ON/OFF.

#### DOSTARCZANE POJEMNIKI

Urządzenie dostarczane jest z dwoma pojemnikami do miksowania – duże naczynie o pojemności 2 litrów do miksowania oraz przenośny kubek. Korpus miksera automatycznie rozpoznaje wykorzystany pojemnik i dostosuje czas przygotowywania programów fabrycznych do osiągnięcia najlepszych wyników.

#### Dwulitrowy pojemnik

Zaleca się używanie pojemnika do przetwarzania produktów o pojemności do 2 litrów. Pojemnik można wykorzystać do wszystkich programów fabrycznych.

#### Kubek przenośny i noże przenośnego kubka

W kubku przenośnym przetwarzaj mniejsze ilości produktów i pojemności maksymalnie

700 ml. Dzięki praktycznej pokrywce będziesz mógł zabrać przyrządzony napój ze sobą.

Podczas przetwarzania produktów w kubku można wykorzystać programy fabryczne PULSE | ICE CRUSH, SMOOTHIE i GREEN SMOOTHIE. Program FROZEN DESSERT i SOUP wraz z wyposażeniem nie może być wykorzystany do przetwarzania produktów w kubku.

#### Przycisk PAUSE/CANCEL

Przy obsłudze ręcznej:

Przez pierwsze wciśnięcie przerwiesz wybraną prędkość. Przez drugie wciśnięcie anulujesz wybraną prędkość. Aby móc wybrać nową prędkość, obróć pokrętko prędkości.

#### W programach fabrycznych:

Przez pierwsze wciśnięcie przerwiesz wybrany program. Przez drugie wciśnięcie anulujesz wybrany program. Wciśnięcie przycisku wybranego programu ponownie go uruchomi.

### OBSŁUGA RĘCZNA

#### POKRĘTKO PRĘDKOŚCI

Obróć pokrętko prędkości w kierunku ruchu wskazówek zegara i wybierz jedną z 12 prędkości od najwolniejszej STIR do najszybszej MILL.

Aby zatrzymać mikser, obróć pokrętko w lewo, aż do zupełnego zatrzymania miksera.

Mikser jest zaprogramowany na działanie na ręcznie ustawionej prędkości na 6 minut (przy założonym pojemniku 2 l) lub 30 sekund (przy założonym kubku przenośnym) przed automatycznym wyłączeniem.





## UWAGA

# NIGDY NIE MIK-SUJ WRZĄCYCH PŁYNÓW. PRZED PRZETWARZANIEM PRODUKTÓW W MIKSERZE ODCZEKAJ DO ICH OSTYGNIECIA DO TEMPERATURY POKOJOWEJ.

### PROGRAMY FABRYCZNE

#### Program PULSE | ICE CRUSH

Program przetwarza produkty lub kruszy lód przy pomocy stałych interwałów o maksymalnej mocy; produkty zostają w ten sposób równomiernie przetworzone.

#### Program SMOOTHIE

Program jest przeznaczony do smoothie na bazie produktów mlecznych. Program ten jest przeznaczony do mieszania i napowietrzania zamrożonych i płynnych składników na gładką i kremową strukturę.

#### Program GREEN SMOOTHIE

Program ten jest odpowiedni do miksowania całych kawałków owoców/warzyw do delikatnych napojów. Jest to połączenie wysokich obrotów, które potrafią rozkruszyć

twardą strukturę owoców/warzyw na bardzo małe cząsteczki. Jeśli produkty się zablokowały, zaleca się użycie popychacza.

### FROZEN DESSERT

Program korzysta z maksymalnej mocy i obrotów, aby zmienić mrożone owoce/warzywa w delikatny deser, który można natychmiast podawać. W celu osiągnięcia jak najlepszych wyników użyj popychacza.

### Program SOUP

Program ten został specjalnie zaprojektowany tak, aby z zimnych składników przygotować gorącą zupę – zmieni całe kawałki produktów w kremową i gorącą zupę. Program rozpoczyna się od wysokich obrotów, a kończy się na powolnym mieszanii, aby ostrożnie uwolnić pęcherzyki powietrza z zupy.



## UWAGA

Surowe produkty, takie jak mięso lub owoce morza, należy przed uruchomieniem programu SOUP ugotować.



## UWAGA

# NIE PRZETWARZAJ W PROGRAMIE SOUP WRZĄCYCH PRODUKTÓW.

### Przycisk CLEAN

Służy do usunięcia większości składników ze ścianek i noży w pojemniku miksera. Dodaj około 1 litr wody z mydłem, wciśnij przycisk CLEAN. W celu dokładniejszego oczyszczenia lepkich lub gęstych składników dodaj ½ łyżeczki płynu do mycia naczyń. Najlepsze efekty daje czyszczenie pojemnika natychmiast po użyciu.



## Wskazówki i rady

- Pokrywkę wewnętrzną można zdjąć i dodać produkty/płyny przez otwór w pokrywie, nawet gdy mikser pracuje. W zależności od produktów w pojemniku i wybranej prędkości, zachowaj ostrożność, ponieważ produkty mogłyby wytrysnąć z otworu w pokrywie.  
Nigdy nie zdejmuj pokrywy wewnętrznej, przetwarzając gorące produkty.
- Nie przekraczaj wskaźnika maksymalnego poziomu produktów szczególnie przy dodawaniu produktów i płynów do pojemnika miksera.
- Aby zapewnić równomierne rozdrobnienie zbyt gęstych lub dużych produktów, użyj programu PULSE | ICE CRUSH.
- Aby móc użyć szpatułki lub popychacza podczas działania miksera, zdejmij pokrywkę wewnętrzną. Przed każdym użyciem upewnij się, że pokrywa jest prawidłowo założona.
- Składniki mogą się przylepiać do ścianek pojemnika miksera. Do usunięcia produktów ze ścianek pojemnika podczas pracy miksera użyj popychacza lub szpatułki (wyjmij pokrywkę wewnętrzną), zetrzyj ścianki pojemnika i kontynuuj pracę.
- Jeżeli podczas pracy na górnej części jednostki silnika pojawi się wilgoć lub krople wody, wyłącz mikser i odłącz kabel zasilający z gniazdka. Zdejmij pojemnik miksera, wytrzyj podstawę silnika suchą ściereką lub papierowym ręcznikiem.
- Maksymalna ilość kostek lodu, którą można umieścić w mikserze wynosi 250 g (w przybliżeniu 1 standardowa tacka na kostki).
- Jeśli będziesz nieprzerwanie przetwarzać produkty w trybie ręcznym dłużej niż 6 minut z założonym pojemnikiem 2 l lub przez 30 sekund z założonym kubkiem przenośnym, mikser automatycznie się wyłączy. Jest to element zabezpieczenia silnika.
- Przygotowywanie gęstych mieszanin jest bardziej wydajne, jeżeli pojemnik jest napełniony w 1/4 do 1/2.
- Nie używaj metalowych przyrządów kuchennych, ponieważ mogłyby zniszczyć noże lub pojemnik.
- Aby usunąć trudno dostępne produkty, nałóż pokrywkę i włącz mikser z wysoką prędkością na ok. 4–5 sekund, aby produkty wydostały się spod noży.



## Tabela miksowania (dotyczy dużego pojemnika do miksowania)

PRODUKT	PRZYGOTOWANIE I SPOSÓB UŻYCIA	ILOŚĆ	FUNKCJA	CZAS
Ziarna i nasiona	Zmiel na mąkę. Mielenie na mąkę. Używaj do chleba, ciasta na pizzę, placek, muffinów i ciast mącznych.	250–630 g	Prędkość MILL	30–60 sekund
Suszone warzywa i ziarna, np. soja, kukurydza	Zmiel na mąkę. Mielenie na mąkę. Używaj w połączeniu z mąką gładką lub z proszkiem do pieczenia do chleba, ciast, muffinów i naleśników.	250–630 g	Prędkość MILL	30–60 sekund
Przyprawy	Mielenie przypraw. Użyj całych kawałków przypraw, z wyjątkiem cynamonu, który należy przepołówić. Przechowuj w szczelnych pojemnikach.	Min. 8–16 lasek cynamonu	Prędkość MILL	20–30 sekund
Świeże orzechy	Do przygotowania potraw z orzechów. Odpowiednie do ciast, ciastek i muffinów.	100–500 g	Prędkość MILL	8–15 sekund
Prażone orzechy	Do przygotowania masła i kremu orzechowego.	450–500 g	Prędkość BLEND, użyj popychacza	1 minuta
Biały cukier	Mielenie na cukier puder.	100–200 g	Prędkość MILL	15–30 sekund
Ciastka/cookies	Przełam ciastka/cookies. Miksuj na okruszki. Używaj do przygotowania sernika.	250 g	PULSE   ICE CRUSH	20–30 sekund
Bułka tarta	Usuń skórkę. Pokrój chleb na kawałki o wielkości ok. 2,5 cm. Użyj do bułki tartej, do farszu lub mielonego mięsa itp.	120–400 g (do 5 kromek)	Prędkość MIX	20–30 sekund
Majonez	Zmieszaj żółtko, musztardę i ocet lub sok z cytryny. Powoli dodawaj olej przez otwór w pokrywie. Używaj jako dresingu.	Do 4 żółtek i 2 szklanek oleju.	Prędkość MIX	1 min i 30 sekund
Twardy ser (np. parmezan lub Pecorino)	Pokrojona w kostkę wielkości 3 cm. Używaj do sosów śmietanowych, potraw z makaronem.	Max. 250 g	Prędkość CHOP	15–25 sekund
Śmietana	Ubij śmietanę. W razie potrzeby dodaj cukier lub wanilię.	300–600 ml	Prędkość CHOP	25–60 sekund
Surowe warzywa	Obrane i pokrojone na kawałki 2 cm. Drobnopokrojone. Użyj do farszów, sosu bolońskiego, sufletów itp.	200 g	Prędkość CHOP	4–6 sekund

### Suche mielenie

Należy pamiętać, że mielenie twardych składników, takich jak przyprawy, orzechy, cukier, kawa, ziarna itp. może spowodować porysowanie lub zabrudzenie wnętrza pojemnika. Jest to efekt towarzyszący mieleniu tego typu produktów, który nie ma wpływu na funkcjonalność pojemnika. Nie przetwarzaj przypraw zbyt długo. Olejki eteryczne zawarte w przyprawach mogą w połączeniu z ciepłem uszkodzić powierzchnię pojemnika. Dane podane w tabeli są wyłącznie orientacyjne.



## Rozwiązywanie problemów

<b>PROBLEM</b>	<b>ROZWIĄZANIE</b>
<b>Silnik się nie uruchomił lub noże się nie obracają.</b>	<ul style="list-style-type: none"><li>● Sprawdź, czy pojemnik miksera i pokrywa są prawidłowo założone.</li><li>● Sprawdź, czy przewód zasilający jest podłączony do gniazdka.</li><li>● Sprawdź, czy przycisk ON/OFF i przycisk wybranej funkcji są podświetlone.</li></ul>
<b>Produkty są nierównomiernie zmiksowane.</b>	<ul style="list-style-type: none"><li>● Użyj do miksowania popychacza, aby pomóc w rozłożeniu składników w pojemniku.</li><li>● Zmniejsz prędkość, aby noże mogły wydajniej przetwarzać włożone produkty.</li><li>● Może się tak zdarzyć, jeżeli w pojemniku znajduje się zbyt dużo składników. Włóż mniejszą ilość i miksuj partiami w razie potrzeby.</li><li>● Składniki są zbyt duże. Pokój je na mniejsze kawałki. Najlepszy efekt daje krojenie składników na kawałki o wielkości ok. 2 cm.</li></ul>
<b>Składniki są zbyt drobno posiekane lub zbyt wodniste.</b>	<ul style="list-style-type: none"><li>● Wypróbuj krótszy czas obróbki lub niższe obroty.</li><li>● Użyj programu ICE CRUSH / PULSE, aby mieć większą kontrolę nad obróbką.</li></ul>
<b>Produkty przyklejają się do noży i pojemnika.</b>	<ul style="list-style-type: none"><li>● Mieszanina jest zbyt gęsta. Dodaj trochę wody lub wybierz mniejszą prędkość.</li></ul>
<b>Produkty zablokowały się pod nożami.</b>	<ul style="list-style-type: none"><li>● Aby usunąć trudno dostępne produkty, nałóż pokrywę i włącz mikser z wysoką prędkością na ok. 4–5 sekund, aby produkty wydostały się spod noży.</li></ul>
<b>Mikser jest przeciążony.</b>	<ul style="list-style-type: none"><li>● Mikser wyposażony jest w ochronę przed przeciążeniem, która chroni silnik przed przegrzaniem i/lub przeciążeniem. Gdy na wyświetlaczu zacznie mrugać „OVERLOAD PROTECTION”, mikser przestanie działać.</li><li>● Jeżeli tak się stało, wyłącz mikser przyciskiem ON/OFF na panelu sterowania i odłącz go od sieci. Poczekaj kilka minut, następnie podłącz go ponownie do sieci i włącz mikser.</li><li>● Jeżeli „OVERLOAD PROTECTION” wciąż miga, potwórz powyższe czynności i pozostaw mikser do ostygnięcia na 20–30 minut. Ponowne użycie miksera będzie możliwe po zgaśnięciu napisu „OVERLOAD PROTECTION” na wyświetlaczu.</li><li>● Zaleca się miksowanie mniejszej ilości produktów lub pokrojenie składników na mniejsze kawałki.</li></ul>



## Konserwacja i czyszczenie

### Pojemnik, kubek i pokrywy

Aby utrzymać pojemnik i kubek w czystości oraz zapobiec zasychaniu produktów na nożach, pojemniku lub kubku, po każdym użyciu postępuj zgodnie z poniższą procedurą:

- Oplucz noże, kubek i pokrywy z produktów.

### Dwulitrowy pojemnik

- Dodaj 1 l ciepłej wody i 1–2 kropli płynu do mycia naczyń i naciśnij przycisk CLEAN.
- Wypłucz pojemnik i pokrywę lub umyj je w ciepłej wodzie z płynem do mycia naczyń przy pomocy miękkiej gąbki lub szczotki do butelek.

### Przenośny kubek

- Przenośny kubek, pokrywkę i noże można myć w zmywarce do naczyń.
- Aby usunąć resztki produktów spożywczych z noży i ścianek kubka, wlej do kubka około 250 ml zimnej wody, przykręć noże i załóż na korpus. Następnie wciśnij przycisk CLEAN.
- Następnie oplucz kubek w ciepłej wodzie.
- Jeśli kubek wciąż nie jest czysty, umyj go ręcznie w ciepłej wodzie z dodatkiem płynu do mycia naczyń przy pomocy delikatnej gąbki.



## UWAGA

**W PRZYPADKU UŻY-  
CIA GORĄCEJ WODY  
LUB DETERGENTU  
GROZI RYZYKO PO-  
WSTANIA PODCI-  
ŚNIENIA. W PRZY-  
PADKU NAŁOŻENIU  
KUBKA Z NOŻAMI**

**NA KORPUS SILNIKA  
I UŻYCIA PRZYCISKU  
CLEAN W ŻADNYM  
PRZYPADKU NIE  
UŻYWAJ GORĄCEJ  
ANI CIEPŁEJ WODY,  
PONIEWAŻ POWSTA-  
ŁA PARA MOGŁA-  
BY SPOWODOWAĆ  
NIEBEZPIECZNE  
PODCIŚNIENIE. NIE  
DODAWAJ ŻADNYCH  
ŚRODKÓW CZYSZ-  
CZĄCYCH. POWSTA-  
JĄCA PIANA BĘDZIE  
ZWIĘKSZAĆ OBJĘ-  
TOŚĆ I MOŻE SPO-  
WODOWAĆ PODCI-  
ŚNIENIE.**



## UWAGA

**ZBYT DŁUGIE ODDZIAŁYWANIE OLEJKÓW ZAWARTYCH W SKÓRCIE CYTRUSÓW NA KUBEK I POJEMNIK MIKSERA, MOŻE SPowodować ZNISZCZENIE MATERIAŁU, Z KTÓREGO SĄ ONE WYPRODUKOWANE. ZAWSZE CZYŚĆ POJEMNIK MIKSERA I KUBEK NATYCHMIAST PO OBRÓBCE CYTRUSÓW.**

### **Korpus silnika**

Korpus silnika przetrzyj miękką ściereczką zwilżoną w wodzie i wytrzyj do sucha. Oczyszcz kabel zasilający z ewentualnych pozostałości artykułów spożywczych.

### **Środki czyszczące**

Do czyszczenia pojemnika oraz końcówek do ubijania i ugniatania nie używaj szczotek drucianych lub szorstkich środków czyszczących, które mogłyby uszkodzić powierzchnię. Używaj wyłącznie ciepłej wody z niewielką ilością płynu do mycia naczyń i miękkiej ściereczki.

### **Zmywarka do naczyń**

Pojemnik miksera, przenośny kubek, noże przenośnego kubka, szpatułkę, popychacz i wszystkie pokrywy można myć w zmywarce do naczyń w standardowym cyklu. Pojemnik należy umieścić w dolnym koszu, natomiast kubek, pokrywki, szpatułkę i popychacz w górnym koszu.

### **Plamy od produktów spożywczych i nieprzyjemny zapach**

Produkty o silnym zapachu, takie jak czosnek, ryby lub niektóre warzywa (marchew) mogą pozostawić nieprzyjemny zapach lub plamy na pojemniku miksera lub pokrywie.

### **Dwulitrowy pojemnik**

Wyczyść pojemnik i pokrywkę przy pomocy przycisku CLEAN – patrz instrukcje powyżej. Aby czyszczenie było dokładniejsze, dodaj do pojemnika 2 łyżki sody oczyszczonej i 125 ml octu i pozostaw mieszaninę w pojemniku na około 1 minutę. Przy pomocy miękkiej szczoteczki do butelek wyczyść ścianki naczyń i pokrywę mieszaniną sody oczyszczonej i octu. Dodaj około 500 ml ciepłej wody i odstaw na ok. 5 minut. Załóż pojemnik na korpus silnika. Załóż pokrywę i naciśnij przycisk CLEAN. Porządnie wypłucz pojemnik i pozostaw do wyschnięcia. Przechowuj pojemnik i pokrywę w dobrze wentylowanym miejscu. Nigdy nie zakładaj pokrywy na pojemnik, jeśli będą przechowywane.

### **Przenośny kubek**

Aby usunąć plamy i zapach, wlej do kubka ciepłą wodę z płynem z mydłem, nie przekraczając poziomu MAX. Pozostaw na około 5 minut. Następnie umyj w ciepłej wodzie z dodatkiem niewielkiej ilości płynu do mycia naczyń, wypłucz i wytrzyj do sucha. Nie używaj przycisku CLEAN do usuwania zaschniętych plam i nieprzyjemnego zapachu z kubka przenośnego.

### **Suche mielenie**

Należy pamiętać, że mielenie twardych składników, takich jak przyprawy, orzechy, cukier, kawa, ziarna itp. może spowodować porysowanie lub zabrudzenie wnętrza pojemnika. Niektóre przyprawy lub zioła uwalniają olejki eteryczne, które mogą zabarwić pojemnik i pozostawić aromat. Jest to efekt towarzyszący mieleniu tego typu produktów, który nie ma wpływu na funkcjonalność pojemnika.

## **Przechowywanie**

Mikser należy przechowywać w pozycji poziomej, z pojemnikiem umieszczonym na korpusie silnika lub obok niego. Załóż na kubek noże i przechowuj w dobrze wentylowanym miejscu. Na mikserze nie należy kłaść żadnych przedmiotów. Należy zapewnić swobodny dopływ powietrza i nie zakładać pokrywy na pojemnik.

**Zákaznická podpora /  
Zákaznícka podpora / Ügyféltámogatás  
/ Obsługa klienta**

info@sageappliances.cz  
info@sageappliances.sk  
info@sageappliances.hu  
info@sageappliances.pl

**Webové stránky / Webové stránky /  
Weboldalak /  
Strony internetowe**

www.sageappliances.cz • www.sagecz.cz  
www.sageappliances.sk • www.sagesk.sk  
www.sageappliances.hu • www.sagehu.hu  
www.sageappliances.pl • www.sagepl.pl

**Servisní centra / Servisné centrá / Szervizközpontok / Centra serwisowe**

FAST ČR, a. s.  
Černokostelecká 1621  
Říčany u Prahy 251 01  
Tel.: +420 323 204 120

FAST PLUS, spol. s r. o.  
Na pántoch 18  
831 06 Bratislava (Rača)  
Tel.: +421 (2) 491 058 53

FAST HUNGARY Kft.  
2045 Törökbálint  
Dulácska u. 1/a  
Magyarország  
Tel.: +36 23 330 830

Fast Poland sp. z o. o.  
ul. Sokołowska 10  
05-090 Puchały  
Tel.: +48 22 417 91 23, 22 417 91 24

**Sage<sup>®</sup>**

Registrowaná značka v Anglii a Walesu č. 8223512. Z dôvodu neustáleho vývoje spotrebiče se spotrebič vykreslený  
nebo vyfotografovaný v tomto dokumentu smí mírně lišit od vlastního spotrebiče.

Registrowaná značka v Anglicku a Walese č. 8223512. Z dôvodu neustáleho vývoja spotrebiča sa spotrebič vykreslený  
alebo vyfotografovaný v tomto dokumente smie mierne líšiť od vlastného spotrebiča.

8223512 szám alatt bejegyzett márka Angliában és Walesben. A készülék folyamatos fejlesztése miatt az ebben a dokumentumban  
lévő képeken vagy fotókon ábrázolt készülék kissé különbözhet a konkrét készüléktől.

Marka zarejestrowana w Anglii i Walii nr 8223512. Z powodu niestannego rozwoju urządzenie przedstawione na rysunku  
lub fotografii w niniejszym dokumencie może różnić się nieco od samego urządzenia.